

使用說明書 洗衣機

型號

NA-V170GT
NA-V150GT
NA-V130GT
(家庭用)

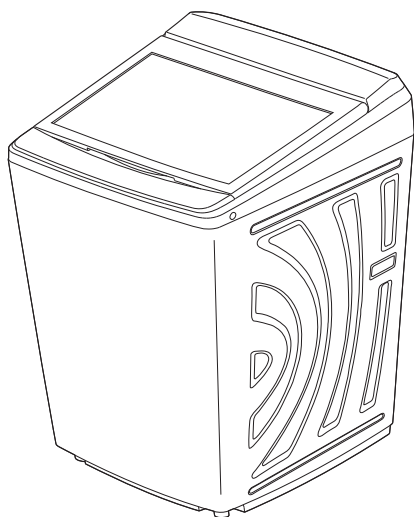

ECONAVI

另附保證書

感謝您購買本公司產品。

使用本產品前請仔細閱讀這些說明，並保留本說明書供日後使用。

為確保您的權益，務必請經銷商於保證書上記入購買日期，經銷商名稱等。

正確地操作及使用，若有故障或異常，請即刻通知服務站人員前往處理。

本產品適用於一般家庭使用，不適用於營業場所，詳細內容請參考說明書服務保證除外事項。

目錄

安全注意事項及緊急處理方法.....	2
各部名稱 / 附屬品.....	4
安裝.....	6
洗衣前的準備.....	8
洗劑的放入方法.....	9

確
認
與
準
備

洗衣.....	10
行程運轉內容.....	12
記憶行程運轉內容.....	14
推薦功能 / 鬆布機能.....	15
洗衣 / 洗滌 / 脫水分別進行.....	16
洗劑 / 柔軟劑用量說明.....	17

基
本
操
作

洗滌毯子或被單 (大件).....	18
清洗細緻衣物 (柔洗).....	19
更改設定.....	20
清潔保養事項.....	22
故障排除.....	24
故障代碼.....	26

進
階
操
作

長期使用時，製品之點檢確認.....	27
規格 / 限用物質含有情況標示.....	28
電路配線圖.....	29
售後服務據點一覽表.....	封底
廢電器處理方法.....	封底

參
考



W9901-B7GT00

請務必遵守以下之說明事項，以免造成人身傷害或財物損失。

■ 使用方法錯誤時會導致的危害或損害程度，以下面的表示來區分說明。



警告

本欄所表示內容為「有可能導致死亡或重傷」。



注意

本欄所表示內容為「有可能導致傷害或造成財物損害」。

■ 務必遵守內容的種類以下面的圖形來區分說明。(下記為圖形表示例)



本圖形表示「禁止」之意。



本圖形表示務必遵照指示，「強制」實行之意。

防止火災、電擊或受傷



警告

本體



本製品不可供以下人員如：無行為能力者(包含兒童)、心智/精神異常或缺乏經驗、知識者使用；除非他們是監護人在旁監護或指導下，且對他們操作使用製品安全負責下，才可使用。

不可讓兒童窺視洗衣脫水槽。
(以免兒童掉進洗衣脫水槽裡溺水或受傷。)

- 不可在洗衣機旁放置凳子或類似物品。

不可將洗衣機拆卸、修理或改裝。
(以免引起火災，或因不當操作導致受傷。)

- 控制基板之銅箔線路或保險絲熔斷時，不可以接線等方式來修補斷線。

不可靠近熱源位置(瓦斯爐、熱水器等)，並保持 1.5 公尺以上距離。
(可能會引起火災。)

- 香煙、蠟燭、蚊香、仙女棒等不可靠近。

不可將洗衣機用水直接沖淋(操作面板、開關部尤須避免)或放置於潮濕的地方。
(可能會導致電擊或火災。)

掀開洗衣槽蓋時，不可將手指放在轉折部。
(可能會受傷。)

不可撞擊玻璃蓋。
(若洗衣槽蓋破裂，請立即停止使用洗衣機。)

不可在本機周圍堆積絲屑等。
使用本機附屬新水管組，不可使用舊水管組。
請注意不要讓機體的金屬部分與房屋的金屬板、廚房洗碗槽的不銹鋼板等發生電性接觸，以免發生危險。

洗衣脫水槽



洗衣脫水槽未完全靜止之前，不可碰觸洗衣脫水槽中的衣物或其他物品。
(即使洗衣脫水槽轉動得很慢，也有可能因手指與衣物纏在一起而受傷。)



脫水中突然打開洗衣槽蓋時，若洗衣脫水槽未在 15 秒內停止，請停止使用。
(請速與服務站要求維修。)

使用時



絕對嚴禁將沾著易揮發性油脂如香蕉油、去漬油、機械油、乾洗油、美容油(護膚油、按摩瘦身油、芳香精油等)、柴油油、塗料稀釋劑、普通汽油、汽機車打蠟用蠟樹脂(纖維素材)或聚丙烯纖維製的衣物，放入洗衣機內，以免因油類氣化而導致起火或氣爆等危險





- 製品傾倒前，請將玻璃上蓋用膠帶固定，避免上蓋因開啟撞擊造成人員受傷或玻璃破裂。
- 不可在預約時使用皂粉、小蘇打或液態皂(以免阻塞而漏水)
- 不可放入過多的洗劑，避免泡沫過多造成洗清不良。
- 使用柔軟劑或洗劑時，須遵循該物的使用說明書。
- 當機體(特別是塑膠部品和操作面板)沾到洗劑或柔軟劑時，請立即以擰乾的毛巾等擦拭
(以免印刷的字體剝落、樹脂損傷或金屬腐蝕、異常動作)
尤其濃縮液體洗劑沾到塑膠部可能會裂開，請特別注意。

警告

電源線 / 接地線

-  不可進行以下事項：
(以免引起火災或電擊。)
- 不可將電源線刮傷、改裝、用力彎曲、扭曲、拉扯、施加重物、捆紮或堆放在熱源附近。
 - 不可以潮濕的手插上或拔除電源插頭。
 - 不可以拉扯電源線的方式拔除電源插頭。
 - 洗衣機電源線或插頭如有受損，或插座鬆脫時，不可使用洗衣機。(以避
免危險發生。請與服務站連繫並要求
維修。)

-  遵守以下事項：
(以免引起火災或電擊。)
- 使用額定為 15 A / 110 V, 60 Hz 的專用電源插座。(以免因與其他裝置共用電源插座導致過熱，而引起火災。)
 - 務必將插頭牢牢插進電源插座。
 - 定期以乾布擦拭插頭。(插頭上若累積灰塵或水氣等，可能會使絕緣損壞而引起火災。)
 - 洗衣機若長時間不使用，或進行維修、保養時，請務必拔除電源插頭。

-  確實安裝接地線。
(否則發生故障或漏電時，有可能導致觸電。)
- 有關接地線施工，請與 Panasonic 服務站或經銷商洽詢。
(接地線施工等費用，不包含在本產品的價格中。)

緊急處理方法

-  發生異常或故障時，應立即停止使用，拔下電源插頭。
(恐會導致冒煙、起火、觸電)
異常或故障事例：
- 啟動洗衣機卻沒有運轉。
 - 按押電源開關時，有時通電，有時不通電。
 - 使用時有異常的聲音。
 - 聞到燒焦的氣味。
- (請立即連絡服務站進行檢查及修理。)

為避免發生漏水、受傷或其他損傷

注意

-  防水性床單或衣物，不可使用於洗衣、洗滌或脫水。
(以免洗衣機在脫水行程中劇烈晃動。可能會損壞洗衣機、牆壁、地面、衣物或其他物品。也可能發生漏水。)
- 羽毛衣、睡袋、尿布套、潛(滑)水衣、滑雪服、雨衣、風衣、汽機車用防塵套、自行車套或類似衣物、防水衣等。
- 不可進行以下事項：
- 不可將手腳伸進洗衣機底部。(以免手腳割傷。)
 - 不可攀爬洗衣機，或在洗衣機上放置重物。(以免因洗衣機(尤其是強化玻璃)變形或損壞，而導致受傷。)
 - 不可將 50°C 或以上熱水直接注入洗衣脫水槽，或將洗衣機直接連接熱水器。(以免因塑膠部件變形或破損，而導致發生短路、電擊。)
 - 有生命之物體不可放入槽內，只可作衣物的洗衣或脫水之用途。

-  遵守以下事項：
(否則可能導致漏水。)
- 使用前打開水龍頭，檢查水管是否妥善銜接。
 - 使用後立即將電源插頭拔離插座，並關閉水龍頭。
 - 當水注入洗衣脫水槽內放置超過 24 小時，如要重新啟用洗滌功能時，請先將洗衣脫水槽內的水排掉再進行洗滌。

致購買 NA-V150GT/NA-V130GT 的顧客
本說明書中所使用的圖片是 NA-V170GT 的圖片。雖然水量不同，但使用方法相同。

上述機種，無法使用 N-U168U 乾衣機搭配架。

各部名稱 / 附屬品

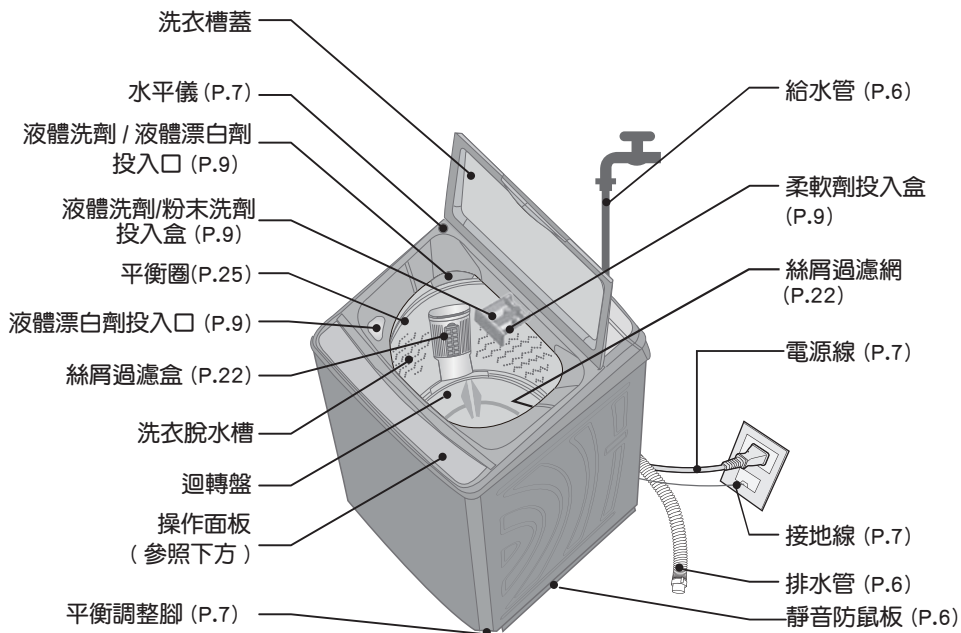

操作面板

- * 當異物、水或洗劑等附著在操作面板時，請先關閉電源，將操作面板擦拭乾淨，以避免誤動作。
- * 行程設定完成後，按下 **暫停/啟動** 開始啟動時，其他觸碰按鍵即鎖定保護，避免碰觸後誤動作，若需變更設定，請按 **暫停/啟動** 鍵暫停後，進行變更設定。
- * 不可用水直接沖淋操作面板，以避免面板操作不良。

洗衣 / 洗清 / 脫水 (P.16)

可選擇自訂行程。

按下按鍵板直到想要設定的洗衣時間、洗清回數、脫水時間。

兒童安全指示燈 (P.5)

Panasonic

NA-V170GT

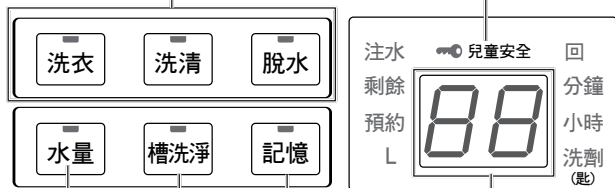

水量 (P.17)
可依喜好改變設定。
按 [水量] 鍵，直到想要設定的水量指示。

槽洗淨 (P.23)
• 「槽洗淨」行程設定時
「浸泡」及「槽洗淨」亮起。

記憶行程 (P.14)
顯示區 (P.11)

附屬品

給水管

快速接頭式或是鎖附式 (1 條)

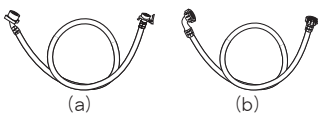

給水管接頭 (1 個)
(與給水管配套。)

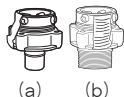

排水管
(1 條)



靜音防鼠板 (1 個)
(購買時附在洗衣機背面。)

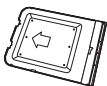

平衡調整片 (1 組)

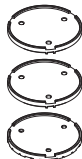

註 1 : (a) 快速接頭式 (b) 鎖附式
((a), (b) 式樣擇一提供)

兒童安全

緊急警報模式，防止兒童掉入有水的洗衣脫水槽溺水。洗衣運轉過程中，若在洗衣脫水槽內有水的狀態下打開洗衣槽蓋，運轉會停止且洗衣機會發出響笛鳴響。請立即檢查是否有意外狀況。若洗衣槽蓋保持開啟 10 秒以上，會顯示「U99」(P.26)，「兒童安全」指示燈會閃爍且洗衣機會開始強制排水。(若要停止排水，必須拔下電源插頭)

■模式的設定 / 解除方法

● 必須在洗衣槽蓋上狀態時，才可設定或解除。

開始操作前

- 蓋上洗衣槽蓋。
- 開啟電源。

將 [行程] 鍵按住 5 秒以上。

- 「兒童安全」設定時，會聽到「嗶—嗶」兩聲，且「兒童安全」指示燈亮起。
- 「兒童安全」解除時，會聽到「嗶—嗶」兩聲兩次，且「兒童安全」指示燈熄滅。
- 兒童安全鎖定後 (🔒兒童安全) 指示燈會跳到下一個行程。若要選其他的行程，按 [行程] 鍵選擇想要設定的行程。

注意

● 「兒童安全」設定時，行程會記憶，每次電源開啟，顯示區都會顯示「CL」2 秒鐘。

確認與準備

暫停 / 啟動

按下啟動。

行程進行中，按下可使洗衣機暫停。再按一次使洗衣機繼續運轉。

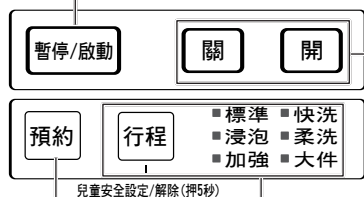

預約 (P.10)
從現在起到洗衣完成的時間

選擇行程 (P.12)
依據衣物重量、髒污程度和種類，選擇適當的行程。

17.0 kg

ECONAVI

INVERTER

電源開關

- 洗衣結束後自動關閉。
- 若打開電源後未按下 [暫停 / 啟動] 鍵，10 分鐘之後便會自動關閉。
- 本機種有零待機電力功能。按下電源「關」鍵之後須等 2 ~ 3 秒才能再次按電源「開」鍵。

安裝

- 未按照安裝說明進行安裝及檢查而導致的意外或損壞，本公司不負任何責任。
- 請務必由您購買的「Panasonic」服務站或 Panasonic 指定經銷商進行安裝。顧客請勿自行安裝。

1 查看安裝場所。

- 不可將洗衣機安裝在下列場所：
 - 熱源附近（瓦斯爐、熱水器等）
 - 距離最少在 1.5 m 以上
 - 熱水器附近（含上方及正、側面），嚴禁堆置易燃物。
 - 有水或潮濕的地方（浴室等）
 - 受風吹雨淋或日光直射的地方（陽台等）
 - 溫度接近冰點的地方
 - 地面不平或不穩的地方
 - 瓷磚等易滑的地方
- 洗衣機應離牆壁至少 10 cm，以減少噪音。

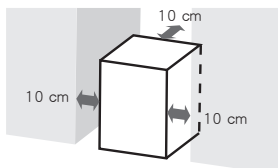

- 洗衣機製品下方的出口不可被地毯或任何物體阻塞。
- 使用本機前，必須拆除所有包裝（包含下包裝材），否則使用時會造成損壞。

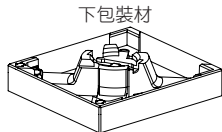

2 裝上靜音防鼠板。

靜音防鼠板可防止鼠類損壞洗衣機內部。此外，靜音防鼠板也可保護使用者不受到帶電部件或迴轉構造傷害。

- ① 將靜音防鼠板從洗衣機背後取下。

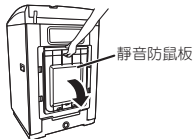

- ② 靜音防鼠板對齊洗衣機底部凹槽後，將靜音防鼠板整塊插到底。
 - 若不易插入，請將洗衣機稍微向前傾斜。

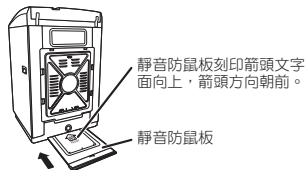

3 安裝排水管。

- 排水管若太短，請使用同一型的延長排水管（請向服務站購買）。

- ① 將排水管套在洗衣機之排水管接續口上，並將排水管的環狀固定夾向內移動。



- 在拉長時，請用手壓住底端。（以免漏水）

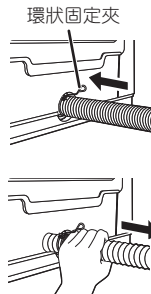

- ② 排水管另一端插入排水口或排水溝。

- 插入排水口時：



- 插入排水溝時：

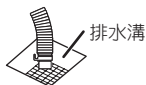

- 安裝時請注意不要讓排水管的末端浸在水中。
- 排水管的高度請維持在 10 cm 以下。
- 延長排水管的總長不可超過 2 m。

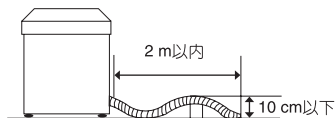

4 將給水管接上洗衣機。

將給水管的固定旋鈕垂直套入給水閥後，確實旋緊。

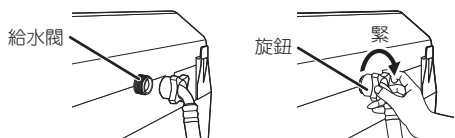

- 檢查 L 型接頭有無不穩定或太鬆。

5 將給水管接頭安裝至水龍頭。

- 將給水管接頭從給水管上取下。
 - 按下固定桿，在給水管的套蓋部分往下拉動的狀態下拔出給水管接頭。
 - 將給水管接頭向左旋轉從給水管取下。



- 將給水管接頭的四支螺絲轉鬆。
- 垂直地套在水龍頭上後，將四支螺絲均勻地鎖緊。
 - 若水龍頭口管徑為 18 mm ~ 24 mm 時，鬆動四支螺絲，然後取下螺環。

- 取下貼紙。
- 將 A 部向右旋轉固定鎖緊。(若未鎖緊將造成漏水。)

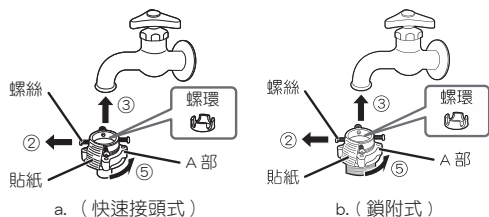

6 將給水管連接至給水管接頭。

- 按住固定桿，在套蓋部分往下拉動的狀態下將給水管插入給水管接頭，並將固定桿的鉤爪扣在給水管接頭上的溝槽。(如果固定桿鬆脫將造成漏水。)
- 將給水管向右旋轉固定鎖緊在給水管接頭上。(若未鎖緊將造成漏水)

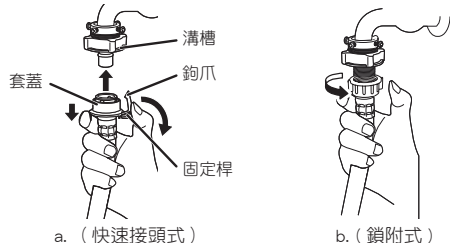

- 轉開水龍頭，檢查洗衣機給水閥和水龍頭有無漏水。

7 接上電源線和接地線。

- 有接地端子時：將接地線連接至接地端子。
- 沒有接地端子時：

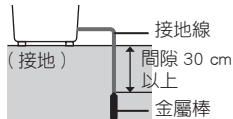

- 接地線不可連接到瓦斯管、水管、電話或避雷針的接地電路、或以對地漏電斷路器保護的其他產品的接地電路。
- 改變安裝位置或移動到不同的位置時，請務必將接地線重新安裝。

8 檢查洗衣機是否平衡。

安裝完成後，從洗衣機的水平儀檢查安裝是否平穩。

- 氣泡進入標線以內時，表示洗衣機已安裝至水平狀態。
- 氣泡若在標線接觸時，洗衣脫水可能產生不良。氣泡在標線接觸或未進入標線以內時，將氣泡盡量調整至標線中央附近位置。

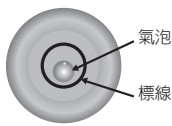

- 使用平衡調整片(隨機附屬品)在希望調高高度的腳上安裝平衡調整片。旋轉墊片即可壓入橡膠腳內。
 - 調高 3 mm：單片橡膠使用(圖一)
 - 調高 8 mm：重疊塑膠使用(圖二)

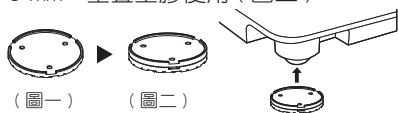

塑膠平衡調整片請勿放在最底部。

- 使用平衡調整腳(位於洗衣機底部的右前方)



注意

- 防止漏水：
 - 使用附屬的新給水管接頭、給水管及排水管。不可使用舊水管組。
 - 將旋鈕旋緊，並且將螺絲鎖緊。
 - 不可用力將給水管扳彎。(以免水管裂開。)
- 不可將製品傾斜或倒立搬運，以免零件損壞。
- 製品左後方有安全開關之裝置，不可往後傾倒。
- 安裝完成後，試運轉確認有無漏水。

洗衣前的準備

無法洗滌的物品



皮革、毛皮製品
(以免變形)



絲綢、人造絲、
人造棉製品
(混紡製品)
(以免變色、變形)



坐墊、軟墊、靠墊、
枕頭等使用棉或
海綿類的製品
(以免損傷、故障)



防水性的罩
布或衣物
(以免損傷、故
障)



內裡或底部是氫
基甲酸酯、橡膠
製、大型或厚的
地墊類、地毯罩
(以免損傷、故障)



有放入堅固
芯材的帽子
(以免損傷、故
障)

其他還有…

●洗滌物之外(紙尿布等)

●會變形的物品(夾克外套、領帶、連身洋裝等)

●有做過皺褶、壓紋加工的物品

●毛織在內的物品(天鵝絨等)

檢查衣物！

以免損傷衣物，或引起故障、排水問題。



容易起毛的
衣物翻過來



用毛刷清除
寵物毛、頭髮、沙礫等



取下金屬片、
硬幣等



鈕扣扣上、拉鍊拉好



繩子等綁起來

污垢嚴重的要進行前置處理！



衣領、袖口的污垢…

→抹上衣領、袖口專用洗劑後再洗滌

請勿沾到洗衣機、因為衣領精比洗衣精較具有侵蝕性，噴灑衣領精時如外露於空氣中易對人體造成危害，噴到塑膠部品易造成毀損。



污漬…

→抹上污漬專用洗劑或

含氧系液態漂白劑後再洗滌

(血液、紅茶、果汁等污漬，可用清水先洗過再洗滌)



泥污…

→抹上局部污垢專用洗劑或沐浴用肥皂，搓揉清洗後再洗滌

細緻的內衣褲、配件類要放進洗衣網！

- 內衣(有鋼圈內衣請放進市售的「內衣專用洗衣網」)
- 配件類(襪子或手帕等)或絲襪
- 有蕾絲的衣物或女用內襯衣



(拉鍊、鈕釦等金屬零件
要事先收進袋子裡)

新買的花色鮮豔的物品等 容易退色的要分開洗滌！

褪色的染料移轉到白色物品，會導致變黑。

■褪色的確認方法

以浸泡過液態中性洗劑等原液的白布，摩擦不明顯的部位

→若有顏色附著，請分開洗滌。



衣物放進洗衣脫水槽的方法

- 先放進大件或容易浮起的衣物。給水後，暫停並從上方往下壓，使衣物充分吸水。
- 衣物量多時，請將上層衣物確實壓入平衡圈以下，且衣物量不可超過標示容量，以免造成衣物及洗衣機損壞。

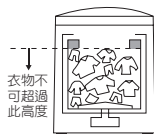

洗劑的放入方法

1 放入衣物，然後按下 **暫停/啟動** 鍵開始啟動。

- 根據洗衣量，顯示水量及洗劑量。

2 配合水量或洗劑量添加洗劑。

- (投入的位置如下圖所示)
- (有關洗劑與柔軟劑使用量 P.17)

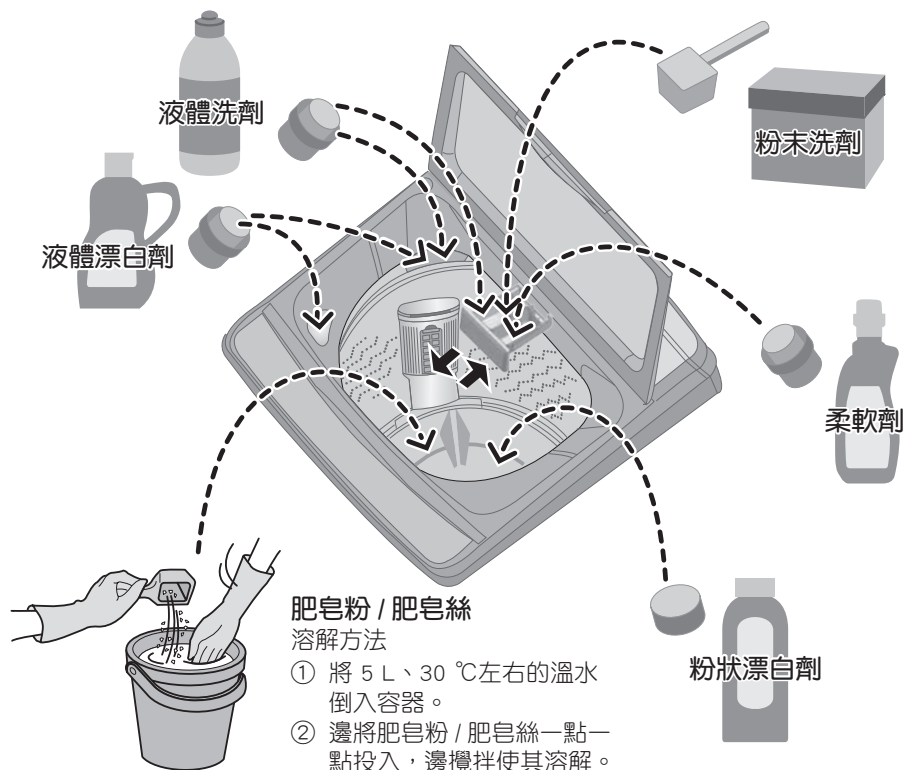

肥皂粉 / 肥皂絲

溶解方法

- ① 將 5 L、30 °C 左右的溫水倒入容器。
- ② 邊將肥皂粉 / 肥皂絲一點一點投入，邊攪拌使其溶解。

注意

- 使用前，請詳讀洗劑、漂白劑、柔軟劑及肥皂粉 / 肥皂絲的使用方法和注意事項。
- 請勿放入過量洗劑，並選擇發泡量較少之濃縮洗劑，以避免泡沫過多而無法完全洗清。
- 當感覺泡沫過多時，下次洗衣時請斟酌將洗劑減量使用。
(洗衣物較髒污時，泡沫較少；衣物愈乾淨，泡沫愈多)
- 液體洗劑 / 粉末洗劑投入口若是濕的，請先擦乾。凝固結塊的部分，請弄碎後再放入
(否則粉末洗劑會殘留。)
- 液體洗劑及柔軟劑液面不要超過「MAX」的位置。以防止其馬上流出。
- 液體洗劑可以從液體洗劑 / 粉末洗劑投入盒

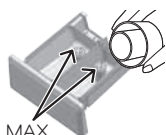

和液體洗劑 / 液體漂白劑投入口 (P.4) 投入，但是為了能夠更好地產生泡沫讓泡沫更細膩，建議使用液體洗劑 / 粉末洗劑投入盒。(P.4)

柔軟劑：

- 洗清行程最終回會自動投入柔軟劑。
- 柔軟劑放置時間過久後易凝固，請避免放置 12 小時以上。

肥皂粉 / 肥皂絲：

- 肥皂粉 / 肥皂絲應用水充分溶解後再使用，以免結塊或黏著於衣物。
- 務必徹底洗清。(否則衣物可能會變黃或帶有皂味。)
- 請勿添加過量。(以免使溶解不完全的肥皂或皂垢黏著在水管或洗衣脫水槽內部)

洗衣

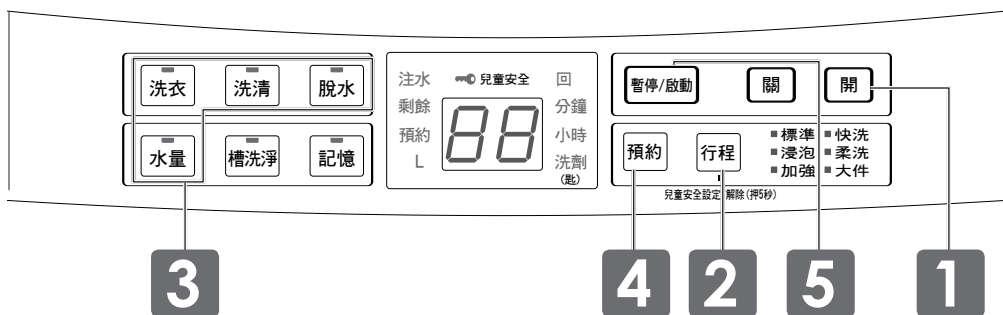

開始操作前

- 洗滌物的事前準備。(P. 8)
- 將衣物放入洗衣脫水槽，並打開水龍頭。

1 開 啟動電源

- 電源打開，會設定在上一回設定的行程。
(快洗/柔洗/大件/記憶/槽洗淨行程除外)

2 用 行程 選擇行程

- 根據衣物的種類和髒污程度來選擇適合行程。
- 選擇洗衣的模式
標準→浸泡·標準→加強→快洗→柔洗→大件

3 可選擇喜好的設定

- 水量** 可更改水量
- 洗衣** 可調整喜愛的洗衣時間/洗清次數/脫水時間 (P.16)
- 洗清**
- 脫水** ※ 注意：有些行程無法調整

4 預約 設定預約

- 設定洗衣完成時間 (如下方)
- ※ 注意：預約按下後就不能更改行程。

5 暫停/啟動 開始啟動



測量洗滌量。 顯示洗劑量。

- 洗衣機會先不加水翻攪衣物、判斷衣物量，再顯示水量及洗劑量，洗劑量顯示約 30 秒，結束後顯示行程所需時間。

6 放入洗劑 (P.9)

- 配合水量或洗劑量將洗劑加進液體洗劑/粉末洗劑投入盒。
- 若要使用柔軟劑，請加進柔軟劑投入盒。

7 蓋上洗衣槽蓋，行程開始動作

聽到響笛聲時，表示洗衣已完成。
關上水龍頭，取出衣物。

* 可關閉洗衣結束後的響笛聲。(P.20)

預約功能

洗衣行程完成時間可從現在的時間開始，於 2-24 小時進行選擇完成時間。

- 時間會顯示在顯示區。
- 每按一下，時間增加 1 小時。

■ 檢查設定條件

使用預約功能時，按下 [預約] 鍵。

- 按下 [洗衣] 鍵顯示洗衣設定，按下 [水量] 鍵顯示水量設定，按下 [洗清] 鍵顯示洗清設定，按下 [脫水] 鍵顯示脫水設定。

■ 取消 / 更改預約功能

按下電源 [關] 鍵關閉電源，再從步驟 1 開始重新操作。

注意

- 啟動 2 分鐘後只剩預約燈顯示。
- 不可使用肥皂粉或肥皂絲。
- 有時候受到進水或排水的速度影響，完成時間會超過設定時間。

關於顯示區

預約	按 [預約] 鍵時的顯示燈號。(參照左方)
剩餘	運轉中，顯示燈號。
洗劑	洗衣開始時，顯示洗劑建議使用量的燈號。(P.17)
L	水量設定時顯示的單位。
注水	洗清設定時有無注水洗清的顯示。
回	洗清回數設定時的單位。
分鐘、小時	運轉時間顯示的單位。

自訂設定

您可以自行調整洗衣 / 洗清 / 脫水行程和水量的設定。

■ 設定洗衣 / 洗清 / 脫水行程

按 [洗衣]、[洗清] 或 [脫水] 鍵，直到想要設定的洗衣時間、洗衣回數、脫水時間。
洗衣、洗清、脫水 的動作說明 (P.16)

■ 設定水量

按 [水量] 鍵，直到想要設定的水量。





■ 在洗衣開始後到洗衣行程結束前可變更洗衣 / 洗清 / 脫水 / 水量的設定

先按 [暫停 / 啟動] 鍵進行變更設定，然後再次按下 [暫停 / 啟動] 鍵繼續洗衣。



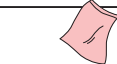









注意

- 依照行程別，有些設定可能無法使用。(P.12)

洗滌重量的標準 (重量視材質等因素而異)

600 g	● 夾克外套	
500 g	● 床單 ● 睡衣 (上衣和下身)	
400 g	● 毛衣 ● 裙子	
300 g	● 浴巾	
200 g	● 襯衫 ● 女襯衫	
50 g	● 襪子 ● 內褲	

行程運轉內容

行程	適合的衣物及範例	水量 (L)		
		NA-V170GT	NA-V150GT	NA-V130GT
標準 日常洗衣。	棉、麻、混紡衣物    T 恤 內衣類 毛巾	99 ∩ 50	96 ∩ 50	93 ∩ 50
浸泡・標準 洗衣前讓衣服在加了洗劑的水中浸泡一段時間，污垢比較容易浮出脫落。	衣類的袖口和領口等特別髒的衣物   襯衫 T 恤	99 ∩ 50	96 ∩ 50	93 ∩ 50
加強 洗衣、洗清、脫水的強化。有助於去除髒污。	較髒衣物   襪子 運動衣	99 ∩ 50	96 ∩ 50	93 ∩ 50
快洗 短時間洗滌。	輕微髒衣物或少量衣物   內衣類 毛巾	99 ∩ 50	96 ∩ 50	93 ∩ 50
大件 (P.18)	100 % 合成纖維單人尺寸的毯子   毛毯 床單類	99	96	93
柔洗 (P.19)	羊毛衣、絲質內衣等   毛衣 帶刺繡、蕾絲花邊的衣物	62	62	62

行程與浸泡行程說明

- 行程唯有選定在「標準」、「浸泡標準」、「加強」行程時，洗衣完了後，具有記憶位置之功能。
- 各行程除了自動設定水量外，亦可依自己需求之洗衣方式來變更設定水量。(有些行程無法更改設定)
- 當「啟動/暫停」鍵按下後，就不可再變更行程了。
- 行程啟動後欲變更行程時請按電源「關」，關閉電源後重新開啟，再設定新的行程。
- 浸泡動作時最先的3分鐘迴轉盤會轉動，使洗劑充分溶解，其後會週期性的迴轉及靜止浸泡。
- 所需要的時間包含給水時間和排水時間。根據水壓、排水條件、衣類重量等的不同，時間可能會變長。
- 因洗衣量多寡影響泡沫產生量，若洗衣量7 kg (水量74 L) 以上時經過攪拌後泡沫產生不明顯，實屬正常。

標準設定						備註
容量 上限	洗衣 (分)	洗清 (回)	脫水 (分)	所需時間 (約, 分)		
17 kg ^{註1}	12 ∩ 9	2	6	62 ∩ 57		
17 kg ^{註1}	12 ∩ 9	2	6	101 ∩ 95	<ul style="list-style-type: none"> 「標準」與「浸泡」的指示燈亮起。浸泡行程結束後，「浸泡」指示燈會熄滅。 浸泡時間約 39 分鐘。 	
17 kg ^{註1}	15 ∩ 12	2 (注水)	9	71 ∩ 62	<ul style="list-style-type: none"> 洗清方式固定在「注水」洗清。(P.16) 	
8 kg (建議)	9 ∩ 6	2 (注水)	6 ∩ 3	48 ∩ 41	<ul style="list-style-type: none"> 洗衣 / 洗清 / 脫水行程無法自行調整。 洗清方式固定在「注水」洗清。(P.16) 無法設定單獨脫水。若要單獨脫水，請選擇標準行程之設定。 	
5 kg (建議)	12	2 (注水)	6	73	<ul style="list-style-type: none"> 洗清方式固定在「注水」洗清。(P.16) 洗劑使用量不會被顯示。 	
1.5 kg	6	2	1	50	<ul style="list-style-type: none"> 洗衣 / 洗清 / 脫水行程無法自行調整。 無法使用預約功能。 洗劑使用量不會被顯示。 無法設定單獨脫水。 	

註1 NA-V170GT-17 kg

NA-V150GT-15 kg

NA-V130GT-13 kg

記憶行程運轉內容

行程	適合的衣物及範例	水量 (L)		
		NA-V170GT	NA-V150GT	NA-V130GT
記憶	棉、麻、混紡衣物  T 恤  內衣類  毛巾	99	96	93
		∞	∞	∞
		50	50	50

「記憶」行程操作方式 (根據您自己的喜好設定，記憶洗衣時間、洗清次數、脫水時間)

1 放入洗衣物，按「開」鍵



2 「記憶」行程的選定



- 按「記憶」行程。
 - 可依照自己喜歡行程設定「洗衣」「洗清」「脫水」之時間使其記憶下來。(不能記憶水量)
 - 從下一回起，只要選擇「記憶」行程，即可顯示出所設定的內容。
- 注意：記憶設定後按「暫停/啟動」後才會被記憶。

3 按「暫停/啟動」鍵；放入洗劑，蓋上洗衣槽蓋



- 水量設定後約有30秒時間暫停給水，等待洗劑投入。
- 請依洗劑量表示標準，放入洗劑。(P.17)

||▶ 行程結束

標準設定					備註
容量 上限	洗衣 (分)	洗清 (回)	脫水 (分)	所需時間 (約,分)	
17 kg ^{註1}	15 ∩ 6	3 ∩ 1 (注水)	9 ∩ 1	93 ∩ 36	● 根據您自己的喜好設定 記憶洗衣時間、洗清次數、脫水時間。

^{註1} NA-V170GT-17 kg

NA-V150GT-15 kg

NA-V130GT-13 kg

推薦功能

鬆布機能

洗完衣服後讓衣物蓬鬆好拿取



注意

- 只有在「標準」行程，且水量 74 L 以下 (含 74 L) 有鬆布機能。
- 鬆布機能為脫水結束後，時間約為 1 ~ 3 分鐘。
- 效果會依洗滌量，衣物種類的差異而不同，衣物越多，效果越差。
- 可選擇設定洗衣脫水結束後不進行鬆布行程。(P.21)

ECONAVI

使用「標準」或「浸泡・標準」行程時，會偵測衣物重量和水溫高低，調整適當的水量和時間。

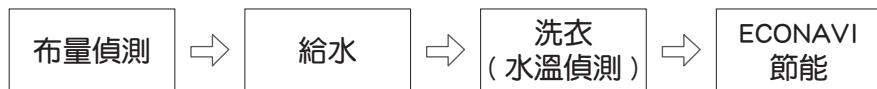

注意

- 以下情況可能無法進行 ECONAVI 節能行程：
 - 一 洗衣機開始操作之前，洗衣脫水槽內有水。
 - 一 使用自訂的洗衣、洗清或脫水行程設定。
- 即使無法使用 ECONAVI 功能時，也不會影響洗衣行程。

洗衣 / 洗清 / 脫水分別進行

您也可以自行選擇行程組合，例如「洗衣及洗清」、「僅脫水」等。(這些行程不會記憶。)

● 將衣物作事前處理 (P.8) 後，放進洗衣脫水槽，打開水龍頭，並開啟電源 **開**。

1 選擇「標準」行程的狀態下：

- 按下 **洗衣**、**洗清** 或 **脫水** 鍵，選擇設定內容。
- 按下 **水量** 鍵，變更水量
- 依需求設定預約洗衣完成時間。(P.10)

2 按 **暫停/啟動** 鍵開始啟動。

- 洗劑投入 (P.17)，蓋上洗衣槽蓋
- 聽到響笛聲時，表示洗衣已完成。

運轉內容的設定

設定	運轉需求	操作鍵	備註
僅洗衣	● 洗衣脫水槽內的水想再利用	洗衣 <input type="checkbox"/> <input type="checkbox"/>	● 洗衣脫水槽內的水殘留。
洗衣及洗清	● 重複使用洗清的水	洗衣 洗清 <input type="checkbox"/>	● 洗清水殘留。
洗衣及脫水	● 用於上漿洗滌	洗衣 <input type="checkbox"/> 脫水	
僅洗清	● 將已洗滌的衣物洗清	<input type="checkbox"/> 洗清 <input type="checkbox"/>	● 洗清水殘留。
洗清及脫水	● 將已洗滌的衣物洗清及脫水	<input type="checkbox"/> 洗清 脫水	
僅脫水	● 將已洗滌的衣物脫水 ● 將洗衣脫水槽內的水排出	<input type="checkbox"/> <input type="checkbox"/> 脫水	

關於運轉內容的動作說明

● 洗衣的情況是 **檢知** → **給水** → **攪拌** → **補水** → **洗衣**

● 脫水的情況是 **排水** → **脫水** → **煞車**

● 洗清的情況是 **排水** → **脫水** → **給水** → **蓄水洗清** 或 **注水洗清** 或 **2回瀑布洗清**

○ 如果選擇 2 次或 2 次以上的洗清時，第一次的洗清為 2 回的瀑布洗清，之後為蓄水洗清或注水洗清

※ 第一次的洗清可調整為蓄水洗清。(P.21)



蓄水至一定水位進行洗清。



蓄水至一定水位，一邊進水，一邊洗清。

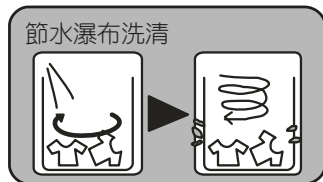

脫水桶緩慢旋轉，水噴灑至洗滌物及桶槽上，將含有洗滌劑的水沖刷掉，以提升下一個洗清效果。(衣物較少時水可能未噴灑至洗滌物上)

注意

- 從「洗清」或「脫水」開始時，若洗衣脫水槽內原有水，會先將水排掉；若原本沒有水則從脫水開始。
- 若洗滌上漿的衣物，必須在洗衣結束後再次用清水將洗衣脫水槽內漿糊完全清除。(不放入任何衣物，設定為「標準」行程且水量在 74 L 以上進行運轉。)

洗劑／柔軟劑用量說明

水量指示

- 按「水量」鍵時，顯示區則會顯示設定的水量



- 每按「水量」鍵一次，可調整一個水量設定，共有 11 段水量設定

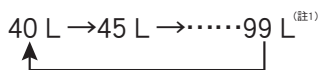

- 當水量設定到最高時會有嗶 - 嗶 2 聲

註 1 : NA-V170GT: 99 L
 NA-V150GT: 96 L
 NA-V130GT: 93 L

水量 (L)	洗衣量 (kg)			洗劑		柔軟劑 (ml)	
	NA-V170GT	NA-V150GT	NA-V130GT	粉末 (匙/g) (每 30 L 水加 20 g)	液體 (ml) (每 30 L 水加 20 ml)	普通 (每 30 L 水加 20 ml)	濃縮 (每 30 L 水加 0.6 ml)
99	9 ~ 17	—	—	1.8 / 90	90	63	21
96	—	9 ~ 15	—			⋮	⋮
93	—	—	8 ~ 13			⋮	⋮
92	8 ~ 13		—	1.6 / 80	80	60	20
90	—	—	7 ~ 11			⋮	⋮
86	7 ~ 10			1.4 / 70	70	57	19
80	6 ~ 9			1.2 / 60	60	⋮	⋮
74	5 ~ 8			1.0 / 50	50	48	16
68	4 ~ 7			0.9 / 45	45	⋮	⋮
62	3 ~ 6			0.8 / 40	40	39	13
56	2 ~ 5			0.6 / 30	30	⋮	⋮
50	4 以下			0.5 / 25	25	30	10
45	3 以下			0.4 / 20	20	⋮	⋮
40	2 以下					24	8

- 有些洗劑及柔軟劑有自己的使用說明。請詳讀洗劑及柔軟劑的使用方式。
- 各廠牌洗劑成分與量匙均不相同，本數據僅供參考（洗劑計算基準 1 匙：50g）
- 泡沫較多的洗劑，需減少用量。
- 請依照洗滌物量與污垢狀態調整洗劑量。

洗滌毯子或被單（大件）

可以洗滌單人尺寸的 100% 合成纖維毯子。

○ 可以洗滌的毯子、被單

■ 種類和重量

雙人用尺寸以下，並帶有  圖示標記的 100% 化學纖維或 100% 棉的毯子。



單人用尺寸以下，並帶有  圖示標記的化學纖維（聚酯、丙烯）的毯子。



✗ 不可以洗滌的毯子、被子

- 毛頭 10 mm 以上的毯子（長毛絨）（否則會發生倒毛或捲毛的情況）
- 羽絨被
- 100% 羊毛等的毯子
- 2條以上的被單
- 2條以上的毯子

注意

- 請絕對不要使用“毯子洗衣用網袋”。以免損傷、故障。
- 請不要洗滌電熱毯（包括套子）。

- 建議一次洗滌 5kg 以下的衣量。
- 建議使用液體洗劑。

開始操作前

- 將毯子放進洗衣脫水槽，打開水龍頭，並開啟電源 開。

毯子或被單的放入方法

① 長邊折 4 折。



② 疊成M字形。

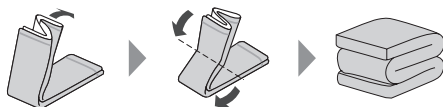

③ 將毯子放進洗衣脫水槽，輕輕往下壓。



將兩端向下。
（以避免在脫水時飛出來。）

1 按下 行程 鍵，選擇「大件」行程。

- 水量變更
可設定的水量：74 L ~ 最高
- 預約洗衣完成時間。(P.10)

2 按 暫停/啟動 鍵開始啟動。

3 配合水量添加適量洗劑，並蓋上洗衣槽蓋。

- 液體洗劑量：約 35 ~ 40 ml。
- 柔軟劑量：約 15 ml（對於 30 L 水需要使用 7 ml 的柔軟劑類型）。
- 由於“大件”行程建議使用液體洗劑，故不顯示洗劑量。
- 毯子或被單較不易吸水，所以在給水後，請先暫停並從上方將毯子或被單往下壓。
- 聽到響笛聲時，表示洗衣已完成。

清洗細緻衣物（柔洗）

高級衣類及講究時尚衣物等的清洗，需特別謹慎清洗時。

- 一次可以洗滌 1.5 kg 以下的衣量。
- 請使用中性液體洗劑（清洗羊毛、絲絹）。

開始操作前

- 將衣物放進洗衣脫水槽，打開水龍頭，並開啟電源 **開**。

高級衣物的放入方法

■ 將衣物平整地重疊放入

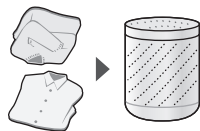

■ 下列衣物請按適當的方式妥善處理

- 將容易殘留絲屑的衣物由內向外翻。
- 領口、袖口及其他類似部位的油垢、灰塵和泥土可先使用不含螢光劑的洗劑，並以軟毛刷輕輕刷去污垢。
- 用線將裙褶固定。
- 將深色鈕扣包裹起來。



▶ 並請確認「洗衣前的準備」。(P.8)

1 按下 **行程** 鍵，選擇「柔洗」行程。

- 水量變更
可設定的水量：50 L ~ 62 L

2 按 **暫停/啟動** 鍵開始啟動。

3 配合水量將適量液體洗劑添加到液體洗劑 / 粉末洗劑投入口，並蓋上洗衣槽蓋。

- 液體中性洗劑量：15 ml（對於 30 L 水需要使用 40 ml 的中性洗劑類型）。
- 柔軟劑量約 10 ml（對於 30 L 水需要使用 7 ml 的柔軟劑類型）。
- 由於“柔洗”行程建議使用液體洗劑，故不顯示洗劑量。
- 聽到響笛聲時，表示洗衣已完成。

注意

- 不可使用漂白劑。
- 立即取出衣物，並將衣服晾乾。
（洗完後若將衣物留在洗衣脫水槽裡，會起皺或染色。）
- 「柔洗」行程無法選擇預約。

高級衣物的晾曬方法

■ 易起皺的襯衫、褲子等

用曬衣架吊掛



用毛巾包裹出肩膀寬度



（針織品不可用曬衣架晾乾）

■ 針織衣物

- 粗針
→ 平放晾乾
- 其他針織衣物
→ 用曬衣桿晾乾

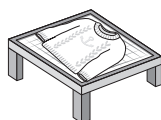

■ 避免褪色或起皺

- 淺色、白色、羊毛或合成衣物請於陰涼處晾曬。
- 針織或新合成纖維衣物在晾乾之前，先以手掌輕輕拍除去皺痕，並將衣服整理出原本的形狀。

更改設定

洗衣槽蓋打開，強制給水設定

在開始的洗衣行程中出廠時設定為打開洗衣槽蓋時會停止給水。若想洗衣槽蓋打開持續給水，請設定強制給水功能。

(若有設定兒童安全，則無法設定此功能)

■設定方法

在洗衣開始給水期間打開洗衣槽蓋，給水會停止，蜂鳴警示聲響。

- 按下 [洗清] 鍵 3 秒以上，會聽到嗶一嗶兩聲蜂鳴聲，繼續給水，強制給水設定完成。

LED 顯示 

- 每次打開洗衣槽蓋，會持續給水一分鐘，之後仍會給水停止並蜂鳴警示聲響。(給水異常檢知，提醒關閉洗衣槽蓋)
- 此設定會被記憶，此後無須再設定洗衣給水設定。

■取消方法

與設定方法相同，在洗衣給水時打開洗衣槽蓋。

按下 [洗清] 鍵 3 秒以上

- 強制給水設定取消完成時，會聽到嗶一

嗶一嗶一嗶四聲蜂鳴聲。LED 顯示 

洗衣水流加強設定功能

若想在洗衣時加強洗衣的水流，可以設定洗衣水流加強功能。

■設定方法

關閉洗衣槽蓋並啟動洗衣行程，從開始給水至給水終止前可進行設定。

- 按下 [洗衣] 鍵 3 秒以上，會聽到嗶一嗶兩聲，加強水流設定完成。

LED 顯示 

- 此設定會被記憶，此後無須再設定洗衣水流加強設定。

注意

- 柔洗 / 槽洗淨 行程以外的全行程可自行調整洗衣水流加強的設定。

■取消方法

關閉洗衣槽蓋並啟動洗衣行程，在開始給水至給水終止前可取消設定。

按下 [洗衣] 鍵 3 秒以上

- 加強水流設定取消完成時，會聽到嗶一

嗶一嗶一嗶四聲蜂鳴聲。LED 顯示 

洗衣完成響笛設定

運轉結束時，響笛鳴響。可將「行程結束」的響笛關閉。

■「行程結束」響笛的取消 / 設定方法

電源關閉的狀態下：

先按住 [暫停 / 啟動] 鍵並同時按下 [電源 開] 鍵，持續按著 3 秒以上。

「行程結束」響笛被取消時，會聽到「嗶一嗶」兩聲。

「行程結束」響笛被設定時，會聽到「嗶一嗶一嗶一嗶」四聲。

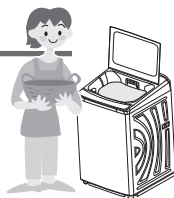

更改設定

■ 進行各設定的更改。

1 **開**
啟動電源

2 **槽洗淨**
按壓「槽洗淨」
行程

3 **水量**
按 3 秒以上
→ 「-1」會顯示

A
ECONAVI 運轉

B
第一回洗清
方式設定

C
鬆布機能

4 先按 **洗衣** 設定 ECONAVI 運轉 5 按 **暫停/啟動**

→ 再按 **水量** 切換開 / 關

功能	88 表示
ECO 無	-0
ECO 有	-1 (預設)

(發出「嗶」聲響 6 次，
即設定完成)

4 先按 **洗清** 設定第一回的洗清
方式

→ 再按 **水量** 進行切換

功能	88 表示
蓄水洗清	-0
2 回漂布洗清	-1 (預設)

5 按 **暫停/啟動**

(發出「嗶」聲響 6 次，
即設定完成)

4 先按 **行程** 設定鬆布機能

→ 再按 **水量** 切換開 / 關

功能	88 表示
鬆布無	-0
鬆布有	-1 (預設)

5 按 **暫停/啟動**

(發出「嗶」聲響 6 次，
即設定完成)

注意

- 即使切斷電源，設定內容仍會被記憶起來。
- 可同時做設定。

清潔保養事項

絲屑的清除 (每回洗衣後)

■ 絲屑過濾盒

- ① 按壓絲屑過濾盒頂部爪勾，取下過濾盒。

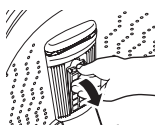

- ② 將絲屑取出。
● 絲屑若持續附著，請清洗過濾盒。



- ③ 裝回原處。

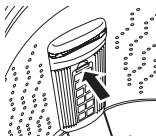

■ 絲屑過濾網

- ① 將絲屑過濾網向上拉出。

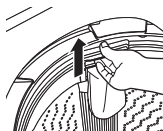

- ② 將過濾網向外翻出，取出絲屑。
● 絲屑若持續附著，請清洗過濾網。



- ③ 將過濾網恢復原狀，並安裝回原來的位置。

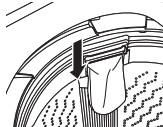

注意

- 過濾盒及過濾網裝回之前不可使用洗衣機。(以免損壞衣物。)
- 過濾盒及過濾網如有破損，請向服務站購買更換。

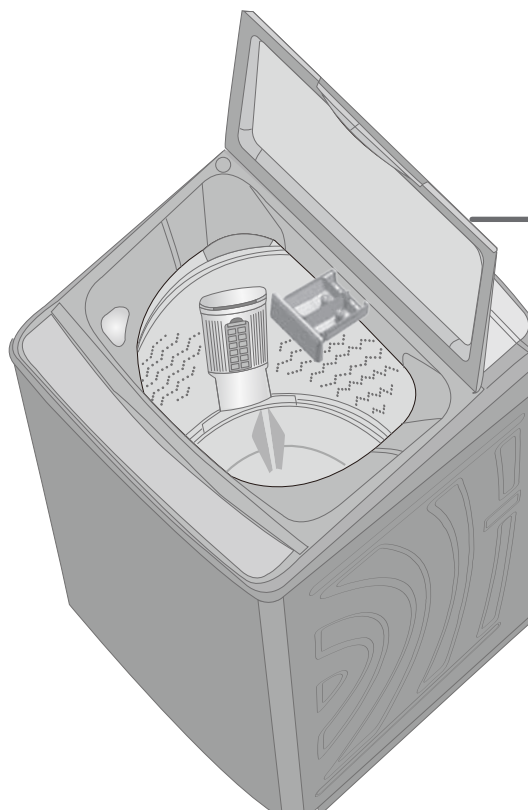

本體

用柔軟的布擦拭。

太髒的情形下可用廚房用清潔劑清洗。(不可使用研磨性的洗劑、稀釋劑、汽油、酒精、煤油等，也不可用水直接沖淋洗衣機。)

- 冷風吸入口堵塞：
清除灰塵。

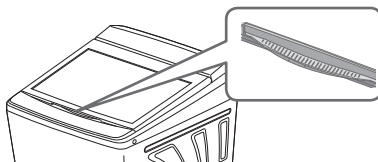



液體洗劑 / 粉末洗劑 / 柔軟劑投入盒

將盒子取下清洗。

- 請拆下虹吸蓋仔細清洗。
- 清洗後確實組裝虹吸蓋。
(按壓到底)
- 請用柔軟的布或棉花棒等清潔洗劑盒的內部。

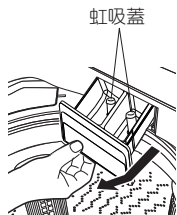

給水閥過濾網 (水壓過低時)

- 卸下給水管，用牙刷清潔給水閥過濾網。
(濾網不建議取出)
- 若惡劣環境狀況下(水中含膏狀物時)，用牙刷清潔給水閥過濾網，仍無法排除時，請取出過濾網清潔，並需要工具協助。
(建議：尖嘴鉗等工具前端平面為佳，避免濾網被刺破，無法過濾髒物，導致給水閥損壞)

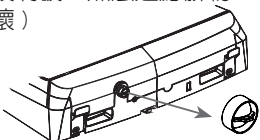

- 給水管卸下的方法：
請務必確實遵照以下步驟進行，以免水潑灑出來。

- ① 蓋上洗衣槽蓋，並關閉水龍頭。
- ② 按電源[開]鍵，開啟電源。
- ③ 按下[暫停/啟動]鍵。
- ④ 顯示行程所需時間後，再按電源[關]鍵，切斷電源。
- ⑤ 從洗衣機卸下給水管。



- 清潔完成後，將給水管接回洗衣機。
(P.6)

注意

- 若取出給水閥過濾網清潔後，請務必裝入原來位置，以避免無法過濾髒物，導致給水閥損壞。

防止發黴和異味

■風乾洗衣脫水槽

洗衣脫水槽內不要放衣物。

- ① 蓋上洗衣槽蓋，並按下電源[開]鍵，啟動洗衣機。
- ② 按下「脫水」鍵，設定脫水時間9分鐘。
- ③ 按下[暫停/啟動]鍵開始啟動。

■以「槽洗淨」行程清洗

「槽洗淨」行程為反覆執行浸泡4分鐘攪拌1分鐘的動作以洗淨洗衣脫水槽。所需時間約8小時。

預防洗衣脫水槽長時間使用所產生之黑黴，以洗衣槽專用清潔劑清洗。(建議3~6個月洗1次)

洗衣脫水槽內不要放衣物。

- ① 打開水龍頭，並按下電源[開]鍵，啟動洗衣機。
- ② 按下「槽洗淨」鍵。
 - 「浸泡」指示燈也會亮起。
 - 槽洗淨行程內容(無法自行調整):
水量:最高水量 洗清:3回(注水)
浸泡:6小時50分 脫水:3分
洗衣:3分
- ③ 將洗衣槽專用清潔劑直接添加進洗衣脫水槽，並蓋上洗衣槽蓋。
- ④ 按下[暫停/啟動]鍵。

注意

- 請使用洗衣槽專用清潔劑。請向就近的服務站購買洗衣槽專用清潔劑。
- 以洗衣槽專用清潔劑清洗後，請取出絲屑過濾盒及絲屑過濾網中的絲屑。若出現皂垢，請清洗乾淨。
- 「槽洗淨」行程無法使用預約功能。

購買另賣零件請與經銷商或服務站聯絡。

洗衣槽清潔劑



故障排除

要求修理服務前，請先檢查下列事項。若問題仍未解決，請洽詢服務站。

	現象	自行檢查	頁次
洗衣機	完全不運轉。	<ul style="list-style-type: none"> • 是否停電？ • 是否未按電源〔開〕鍵？ • 是否插頭沒插好？ • 是否保險絲斷了或總開關斷電？ 	— 10 7 —
	按鍵沒有反應。	<ul style="list-style-type: none"> • 〔水量〕鍵，僅在給水與洗衣過程中可以操作。 • 〔洗衣〕、〔洗清〕和〔脫水〕鍵，僅在給水與洗衣動作結束之前先按〔暫停／啟動〕鍵後，才可以操作。若改為其他設定，請將洗衣機電源關閉後再開啟。 	4
	有異常的聲音和振動。	<ul style="list-style-type: none"> • 是否將洗衣機設置於不平或不穩的地面。 • 是否洗衣物偏載太大？ → 按下〔暫停／啟動〕鍵，將衣物重新分配好，再啟動行程。 	6 7 7
洗衣行程	不給水。 水壓過低。	<ul style="list-style-type: none"> • 是否忘了打開水龍頭？ • 是否停水或水壓過低？ • 是否給水閥過濾網被髒物所堵塞？ → 清潔給水閥過濾網。 	10 — 23
	水量對於衣量來說太高。	<ul style="list-style-type: none"> • 若將浸濕的衣物放進洗衣脫水槽，或是行程啟動前洗衣脫水槽內原本就有水，水量就可能會過高。 → 按下〔水量〕鍵改變水量。 	10
	水量對於衣量來說太低。	<ul style="list-style-type: none"> • 合成或混紡的輕質料衣物會使水量降低。 → 按下〔水量〕鍵改變水量。 	10
洗清行程	啟動洗清行程時不給水。	<ul style="list-style-type: none"> • 洗衣脫水槽若無水時，會在脫水行程後才給水。 • 洗衣脫水槽若有水時，則會先排水。 	16
脫水行程	在脫水行程當中忽然開始進行洗清。	<ul style="list-style-type: none"> • 衣物若偏載，洗衣機會以洗清進行自動修正。 → 按下〔暫停／啟動〕鍵，將衣物重新分配好，再啟動行程。 	—



	現象	自行檢查	頁次
洗劑	合成粉末洗劑未完全溶解。	<ul style="list-style-type: none"> 是否將合成粉末洗劑直接投入洗衣脫水槽？ →請由粉末洗劑投入盒添加。 	9
	幾乎沒有泡沫。	<ul style="list-style-type: none"> 是否將合成粉末洗劑添加到粉末洗劑投入盒？ 是否洗劑加得太少？ 是否放入的衣量太多、或是否十分髒污？ →選擇適當的行程。 根據洗劑類型（低泡沫洗劑等）、用量、水質、水溫、水量的不同，都可能使泡沫很少。 	9 17 12 17
	泡沫太多。	<ul style="list-style-type: none"> 根據洗劑類型（中性液體洗劑等）、用量、水質、水溫、水量的不同，都可能使泡沫太多。 →減少洗劑份量。 	17
其他	停水時。	<ul style="list-style-type: none"> 給水恢復時，一開始的水可能會混濁。 →卸下給水管，讓混濁的水從水龍頭流掉。 	23
	洗衣機不斷發出嗶嗶聲，並持續排水。	<ul style="list-style-type: none"> 是否啟動了「兒童安全」狀態？ →先拔掉電源插頭，等候 15 秒後再插上電源插頭，即可停止排水。 	5
	搖晃洗衣脫水槽時發出嘩嘩的水聲	<ul style="list-style-type: none"> 平衡圈內的平衡液流動的聲音（並非殘水現象） 實屬正常現象 	4
	洗衣給水時有咚咚的聲音	<ul style="list-style-type: none"> 給水時，洗衣脫水槽處發出輕微的彈簧壓縮聲，實屬正常現象。 	4
	洗衣機運轉時有左右迴轉聲音	<ul style="list-style-type: none"> 洗衣機運轉時，迴轉盤會發出左右迴轉運轉音。 實屬正常現象 	4
	洗劑盒殘水	<ul style="list-style-type: none"> 是否水壓過低。 是否確實組裝虹吸蓋（按壓到底）。 虹吸蓋與洗劑盒組裝處是否有髒污或洗劑阻塞。 	23

故障代碼



洗衣機若發出嗶嗶聲，且輪流顯示「U」和數字，請做以下檢查。
若問題仍未解決，請洽詢服務站。

顯示	自行檢查	頁次
U11 無法排水	<ul style="list-style-type: none"> 檢查排水管有無以下問題： <ul style="list-style-type: none"> - 是否排水管被壓住？ - 是否排水管末端浸泡在水裡？ - 是否排水管中途被墊高 10 cm 以上？ - 是否延長排水管超過 2m 以上？ - 是否排水管內有異物阻塞？ →修正問題後，將洗衣槽蓋打開再蓋上，重新啟動。 	6
U12 洗衣槽蓋開著	<ul style="list-style-type: none"> 洗衣槽蓋沒有關閉？ →請關閉洗衣槽蓋。 	4
U13 無法脫水	<ul style="list-style-type: none"> 洗衣物偏載太大？ →將衣物重新平均放好，並蓋上洗衣槽蓋，再重新啟動。 洗衣機是否會搖晃，或放在不平的地面？ →用平衡調整腳調整之，將洗衣槽蓋打開再蓋上，重新啟動。 	6-7
U14 無法進水	<ul style="list-style-type: none"> 檢查有無以下問題： <ul style="list-style-type: none"> - 是否沒有打開水龍頭？ - 是否停水？ - 是否給水閥過濾網被雜物堵塞？ →修正問題後，將洗衣槽蓋打開再蓋上，重新啟動。 	10 23
U99 兒童安全	<ul style="list-style-type: none"> 在設定了「兒童安全」模式的狀態下，若在洗衣運轉過程中打開洗衣槽蓋，且洗衣脫水槽內有一定以上的水量時，就會響笛鳴響。若任由洗衣槽蓋繼續開 10 秒，則會顯示「U99」，並強制自動開始排水。想要停止排水，請先拔掉電源插頭，等候 15 秒後再插上電源插頭。 	5

若「H」和數字交替顯示時，表示需要維修。

顯示	自行檢查
H00	<ul style="list-style-type: none"> 請在確認顯示內容（「H」後面的兩位數字）後將電源插頭拔除，並聯絡就近服務站處理。

使用注意事項

- 請勿添加太多洗劑。(會無法徹底洗清，或使泡沫溢出弄濕地板。)
- 使用中不可將物品堆放在洗衣機上。(以免物品振動掉落。可能導致故障。)
- 不可將電視、收音機或其他電子設備放在洗衣機附近。(會使影像扭曲，並產生雜音。)
- 不可使磁鐵或任何磁性物品靠近洗衣機上面。(以免發生誤操作。)
- 洗劑或柔軟劑若接觸到洗衣機(尤其是洗衣槽蓋或操作面板)，請立即以擰乾的布等擦掉。(否則會使印刷的文字脫落、損壞塑膠部件、腐蝕金屬部件、或導致故障。)
使用濃縮液態洗劑時應格外謹慎。塑膠部件若接觸到濃縮洗劑，可能會破裂。
- 不可直接以氯乙烯(PVC)材質的外罩覆蓋洗衣機。(會損傷洗衣機表面。)
- 不可噴灑殺蟲劑、美髮產品、芳香劑或其他類似液體。(會導致洗衣機故障或損壞。)
- 本製品出廠前，工廠內做100%性能檢驗，因此洗衣脫水槽會有殘留水份，實屬正常現象。

長期使用時，製品之點檢確認

製品是否有右列之症狀

- 電源線或插頭組異常發燙(熱)。
- 燒焦或發臭等異味，運轉時異常的振動或異音。
- 脫水無法正常停止。
- 漏水(給水管、排水管等等)。
- 碰觸製品時有漏電發麻之感覺時。
- 其他異常故障時。



製品若有此症狀時，為防止故障或事故之擴大，請將製品電源關閉，插頭拔開插座，並請就近聯絡Panasonic 服務人員點檢或維修處置。

服務保證除外事項

一般家庭用以外使用場所或目的時：

理髮院、美容院、療養院、醫院等等每日使用回數比一般家庭多之場所時，雖然製品在保證期間內，但原則上維修時亦須酌收服務費用。

規格

機 種 名	NA-V170GT	NA-V150GT	NA-V130GT
電 源	AC 110 V, 60 Hz		
額定消耗電功率 (洗衣/脫水)	410 W / 180 W	400 W / 170 W	320 W / 135 W
外 型 尺 寸 (寬 × 深 × 高)	640 mm × 667 mm × 1042 mm		
製 品 重 量	50 kg		
脫水狀態噪音值	53 dB		
最大洗衣量 (乾燥衣物)	17 kg	15 kg	13 kg
標準使用水量	213 L	208 L	190 L
水 壓	0.03 MPa ~ 1 MPa (0.3 kgf/cm ² ~ 10 kgf/cm ²)		

■限用物質含有情況標示

設備名稱：洗衣機 Equipment name		型號（型式）： Type designation (Type)				
		NA-V170GT	NA-V150GT	NA-V130GT		
單元 Unit	限用物質及其化學符號 Restricted substances and its chemical symbols					
	鉛 Lead (Pb)	汞 Mercury (Hg)	鎘 Cadmium (Cd)	六價鉻 Hexavalent chromium (Cr ⁶⁺)	多溴聯苯 Polybrominated biphenyls (PBB)	多溴二苯醚 Polybrominated diphenyl ethers (PBDE)
上蓋組及外殼組件/ Lid U, Body U	○	○	○	○	○	○
不鏽鋼內槽及金屬部件/ Tub U, Metal parts	○	○	○	○	○	○
塑膠部件及配件 Plastic parts, Attachments	○	○	○	○	○	○
馬達及驅動組件 Motor, Mechanism U	—	○	○	○	○	○
電路板及電裝零件/ Control units, Electrical equipment parts	—	○	○	○	○	○
電源線及內部配線/ Power cord, Lead wire U	○	○	○	○	○	○
<p>備考 1. “超出 0.1 wt %” 及 “超出 0.01 wt %” 係指限用物質之百分比含量超出百分比含量基準值。 Note 1: "Exceeding 0.1 wt %" and "exceeding 0.01 wt %" indicate that the percentage content of the restricted substance exceeds the reference percentage value of presence condition.</p> <p>備考 2. “○” 係指該項限用物質之百分比含量未超出百分比含量基準值。 Note 2: "○" indicates that the percentage content of the restricted substance does not exceed the percentage of reference value of presence.</p> <p>備考 3. “—” 係指該項限用物質為排除項目。 Note 3: The "-" indicates that the restricted substance corresponds to the exemption.</p>						

電路配線圖

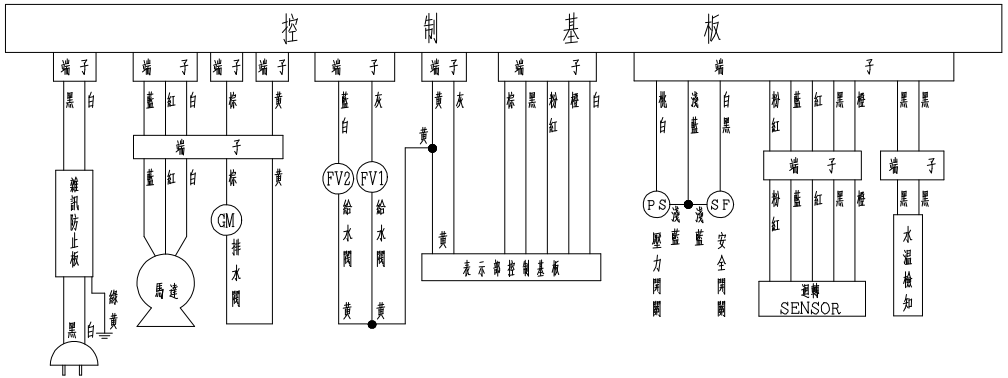

MEMO

A series of horizontal dashed lines provided for taking notes or additional information.



售後服務據點一覽表



直屬服務站

站別	地	址	站別	地	址
宜蘭	宜蘭市校舍路 85 號		台中	台中市南屯區大墩路 280 號	
花蓮	花蓮市國聯二路 153 號		豐原	台中市豐原區圓環東路 487 號	
台東	台東市傳廣路 184 號		彰化	彰化市建國北路 208 號	
基隆	基隆市安樂路一段 272 號		草屯	南投縣草屯鎮太平路一段 300 號	
松山	台北市松山區塔悠路 233 號		虎尾	雲林縣虎尾鎮中正路 214 號	
士林	台北市北投區承德路七段 162 號		嘉義	嘉義市四維路 70 號	
古亭	台北市中正區三元街 229 號		新營	台南市新營區長樂路一段 339 號	
金門	金門縣金城鎮伯玉路一段 80 巷 9 號		台南	台南市南區福吉路 6 號	
中和	新北市中和區建六路 57 號		澎湖	澎湖縣馬公市西文里 92 之 45 號	
三重	新北市三重區中正北路 2-1 號		高雄	高雄市鼓山區馬卡道路 322 號	
桃園	桃園市桃園區國際路二段 629 號		高雄南	高雄市苓雅區正言路 73 號	
中壢	桃園市平鎮區復興里文化街 1 號		岡山	高雄市岡山區中山南路 75 號	
新竹	新竹市磐石里和平路 152 號		屏東	屏東市建國路 223 號	
苗栗	苗栗市中正路 46 號				

維修統一受理專線：市內電話 412-8222

行動電話(02)412-8222

顧客商談中心專線：0800-098800

網

址：panasonic.com.tw

VS3144F

★ 注意事項★

服務站因遷移而變更地址或電話號碼時，恕不另行通知，請於每次要求服務時，先確認是否為敝公司直屬服務站，若有收取費用時，請索取敝公司服務站發票。

廢電器處理方法

根據環保署的規定，四機一腦（電冰箱、洗衣機、電視機、冷氣機、電腦）於廢棄時須經妥善處理，以免對環境造成不良影響。當您的舊洗衣機要廢棄時，請依下列方式處理

1. 當購買新洗衣機時，汰換之舊洗衣機可委由經銷商運回處理。
2. 請洽行政院環保署資源回收管理基金管理委員會。

免費服務專線 0800-085-717(0800- 您幫我 - 清一清)。

請勿自行隨意丟棄，以免造成環境污染，謝謝合作！

台灣松下電器股份有限公司 榮譽出品 台松電器販賣股份有限公司 榮譽銷售

新北市中和區員山路 579 號

電話：(02)22235121

W1018-0

Printed in Taiwan

W9901-B7GT00