

Panasonic®

使用說明書 洗衣機

型號

NA-120EB

NA-110EB

NA-90EB

(家庭用)

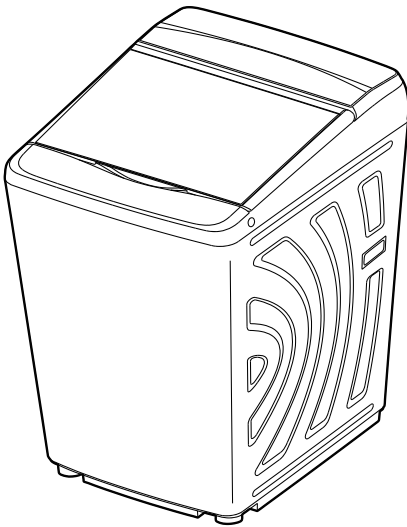

另附保證書

感謝您購買本公司產品。
使用本產品前請仔細閱讀這些說明，並保留本說明書供日後使用。
為確保您的權益，務必請經銷商於保證書上記入購買日期，經銷商名稱等。
正確地操作及使用，若有故障或異常，請即刻通知服務站人員前往處理。
本產品適用於一般家庭使用，不適用於營業場所，詳細內容請參考說明書服務保證除外事項。

目錄

| | |
|---------------------|---|
| 安全注意事項及緊急處理方法 | 2 |
| 各部名稱 / 附屬品 | 4 |
| 安裝 | 6 |
| 洗衣前準備 | 8 |
| 洗劑的放入方法 | 9 |

確認與準備

| | |
|------------------------|----|
| 洗衣 | 10 |
| 行程運轉內容 | 12 |
| 冷風乾燥 | 14 |
| 洗衣 / 洗滌 / 脫水分別進行 | 15 |
| 洗劑 / 柔軟劑用量說明 | 16 |

基本操作

| | |
|--------------------|----|
| 洗滌毯子或被單 (大件) | 17 |
| 清洗細緻衣物 (高級衣) | 18 |
| 更改設定 | 19 |
| 清潔保養事項 | 20 |
| 故障排除 | 22 |
| 故障代碼 | 24 |

進階操作

| | |
|-----------------------|----|
| 長期使用時，製品之點檢確認 | 25 |
| 廢電器處理方法 | 25 |
| 規格 / 限用物質含有情況標示 | 26 |
| 安裝點檢表 | 27 |
| 售後服務據點一覽表 | 封底 |

參考



W9901-12E05

安全注意事項及緊急處理方法

請務必遵守

請務必遵守以下之說明事項，以免造成人身傷害或財物損失。

■ 使用方法錯誤時會導致的危害或損害程度，以下面的表示來區分說明。



警告

「有可能導致死亡或重傷」的內容。



注意

「有可能導致輕傷或造成財物損害」的內容。

■ 務必遵守內容的種類以下面的圖形來區分說明。(下記為圖形表示例)



不可以做的「禁止」內容。



務必遵照的「指示」內容。

防止火災、電擊或受傷



警告

本體



本製品不可供以下人員如：無行為能力者(包含兒童)、心智/精神異常或缺乏經驗、知識者使用；除非他們是監護人在旁監護或指導下，且對他們操作使用製品安全負責下，才可使用。

不可讓兒童窺視洗衣脫水槽。
(以免兒童掉進洗衣脫水槽裡溺水或受傷。)

- 不可在洗衣機旁放置凳子或類似物品。

不可將洗衣機拆卸、修理或改裝。
(以免引起火災，或因不當操作導致受傷。)

- 控制基板上之銅箔線路或保險絲熔斷時，不可以接線等方式來修補斷線。

不可靠近熱源位置(瓦斯爐、熱水器等)，並保持 1.5 公尺以上距離。

(可能會引起火災。)

- 香煙、蠟燭、蚊香、仙女棒等不可靠近。

不可將洗衣機用水直接沖淋(操作面板、開關部尤須避免)或放置於潮濕的地方。
(可能會導致電擊或火災。)

掀開洗衣槽蓋時，不可將手指放在轉折部。
(可能會受傷。)

不可撞擊玻璃蓋。
(若洗衣槽蓋破裂，請立即停止使用洗衣機。)

不可在本機周圍堆積絲屑等。
使用本機附屬新水管組，不可使用舊水管組。
請注意不要讓機體的金屬部分與房屋的金屬板、廚房洗碗槽的不銹鋼板等發生電性接觸，以免發生危險。

洗衣脫水槽



洗衣脫水槽未完全靜止之前，不可碰觸洗衣脫水槽中的衣物或其他物品。
(即使洗衣脫水槽轉動得很慢，也有可能因手指與衣物纏在一起而受傷。)



脫水中突然打開洗衣槽蓋時，若洗衣脫水槽未在 15 秒內停止，請停止使用。
(請速與服務站要求維修。)

使用時



絕對嚴禁將沾著易揮發性油脂如香蕉油、去漬油、機械油、乾洗油、美容油(護膚油、按摩瘦身油、芳香精油等)、柴油油、塗料稀釋劑、普通汽油、汽機車打蠟用蠟樹脂(纖維素材)或聚丙烯纖維製的衣物，放入洗衣機內，以免因油類氣化而導致起火或氣爆等危險



- 製品傾倒前，請將玻璃上蓋用膠帶固定，避免上蓋因開啟撞擊造成人員受傷或玻璃破裂。
- 不可在預約時使用皂粉、小蘇打或液態皂(以免阻塞而漏水)
- 不可放入過多的洗劑，避免泡沫過多造成洗清不良。
- 使用柔軟劑或洗劑時，須遵循該物的使用說明書。
- 當機體(特別是塑膠部品和操作面板)沾到洗劑或柔軟劑時，請立即以擰乾的毛巾等擦拭
(以免印刷的字體剝落、樹脂損傷或金屬腐蝕、異常動作)
尤其濃縮液體洗劑沾到塑膠部可能會裂開，請特別注意。

警告

電源線 / 接地線

- 不可進行以下事項**
(以免引起火災或觸電)
- 不可將電源線刮傷、改裝、用力彎曲、曲捲、拉扯、物品擠壓、捆紮或放置在發熱源附近。
 - 不可用潮濕的手插上或拔除電源插頭。
 - 不可使用拉扯電源線的方式拔除電源插頭。
 - 若電源線或插頭有損壞、或插座鬆脫時，請立即停止使用洗衣機。並請連絡本公司服務站，由其服務人員加以維修或更換，以避免發生危險。

- 遵守以下事項：**
(以免引起火災或觸電)
- 必須使用額定為 15 A/110 V,60 Hz 的專用電源插座。
 - 務必將插頭牢牢插進電源插座。
 - 定期以乾布擦拭插頭。(插頭上若有灰塵堆積或水氣等，可能會使絕緣損壞而引起火災)
 - 洗衣機若長時間不使用，或進行維修、保養時，請務必拔除電源插頭。

- 確實安裝接地線。**
(否則發生故障或漏電時，有可能導致觸電。)
- 有關接地線施工，請與本公司服務站或經銷商洽詢。
(接地線施工等費用，不包含在本產品的價格中。)

緊急處理方法

- 發生異常或故障時，應立即停止使用，拔下電源插頭。**
(恐會導致冒煙、起火、觸電)
- 異常或故障事例：
- 啟動洗衣機卻沒有運轉。
 - 按押電源開關時，有時通電，有時不通電。
 - 使用時有異常的聲音。
 - 聞到燒焦的氣味。
- (請立即連絡服務站進行檢查及修理。)

為避免發生漏水、受傷或其他損傷

注意

- 防水性床單或衣物，不可使用於洗衣、洗清或脫水。**
(以免洗衣機在脫水行程中劇烈晃動。可能會損壞洗衣機、牆壁、地面、衣物或其他物品。也可能發生漏水。)
- 羽毛衣、睡袋、尿布套、潛(滑)水衣、滑雪服、雨衣、風衣、汽機車用防塵套、自行車套或類似衣物、防水衣等。

不可進行以下事項：

- 不可將手腳伸進洗衣機底部。(以免手腳割傷。)
- 不可攀爬洗衣機，或在洗衣機上放置重物。(以免因洗衣機(尤其是強化玻璃)變形或損壞，而導致受傷。)
- 不可將 50°C 或以上熱水直接注入洗衣脫水槽，或將洗衣機直接連接熱水器。(以免因塑膠部件變形或破損，而導致發生短路、電擊。)
- 有生命之物體不可放入槽內，只可作衣物的洗衣或脫水之用途。
- 請勿使用延長線。
(避免與其他裝置共用電源插座導致過熱，而引起火災)

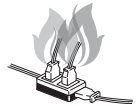

- 遵守以下事項：**
(否則可能導致漏水。)
- 使用前打開水龍頭，檢查水管是否妥善銜接。
 - 使用後立即將電源插頭拔離插座，並關閉水龍頭。
 - 當水注入洗衣脫水槽內放置超過 24 小時，如要重新啟用洗滌功能時，請先將洗衣脫水槽內的水排掉再進行洗滌。

致購買 NA-110EB/NA-90EB 的顧客

本說明書中所使用的圖片是 NA-120EB 的圖片。雖然水量不同，但使用方法相同。

各部名稱 / 附屬品

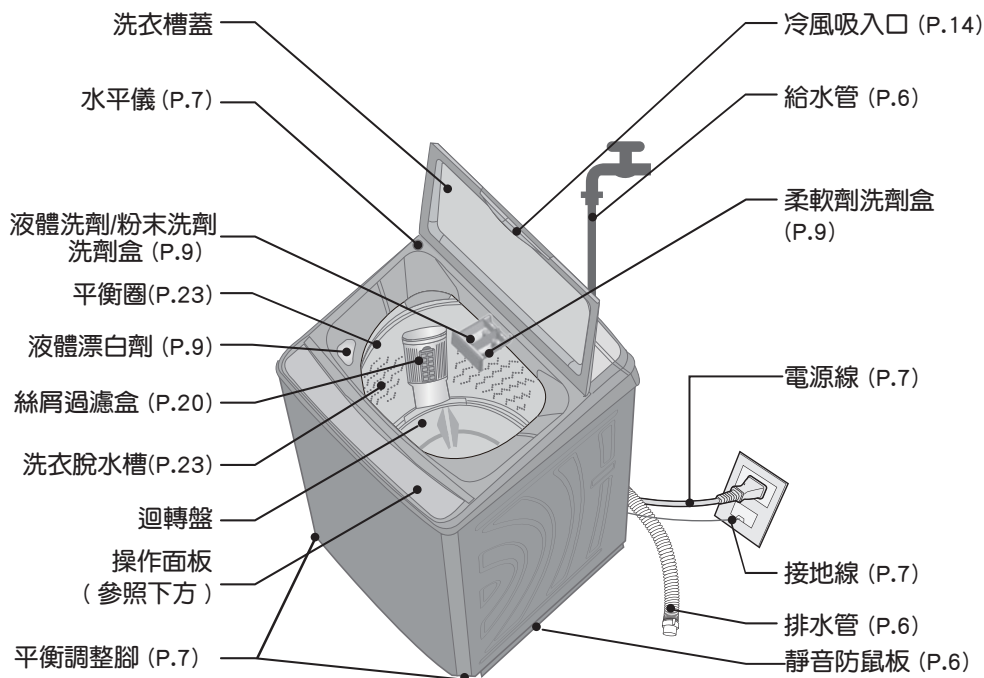

操作面板

- * 當異物、水或洗劑等附著在操作面板時，請先關閉電源，將操作面板擦拭乾淨，以避免誤動作。
- * 行程設定完成後，按下 **暫停/啟動** 開始啟動時，其他觸碰按鍵即鎖定保護，避免碰觸後誤動作，若需變更設定，請按 **暫停/啟動** 鍵暫停後，進行變更設定。
- * 不可用水直接沖淋操作面板，以避免面板操作不良。

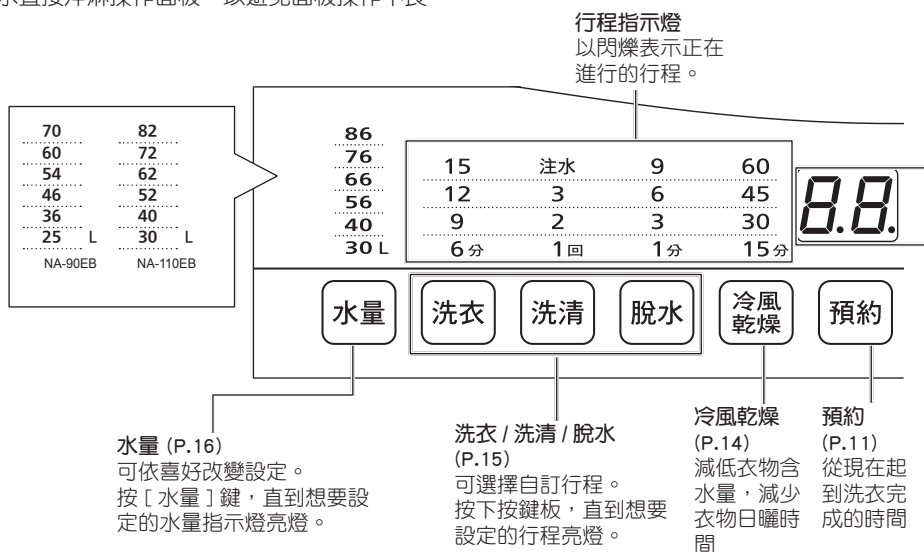

附屬品

給水管
(1 條)

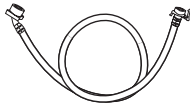

給水管接頭 (1 個)
(與給水管配套。)



排水管
(1 條)



靜音防鼠板 (1 個)
(購買時附在洗衣機背面。)

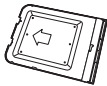

平衡調整片 (1 組)

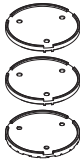

兒童安全

緊急警報模式，防止兒童掉入有水的洗衣脫水槽溺水。洗衣運轉過程中，若在洗衣脫水槽內有水的狀態下打開洗衣槽蓋，運轉會停止且洗衣機會發出響笛鳴響。請立即檢查是否有意外狀況。若洗衣槽蓋保持開啟 10 秒以上，會顯示「U99」(P.24)，「兒童安全」指示燈會閃爍且洗衣機開始強制排水。(若要停止排水，必須拔下電源插頭)

■模式的設定 / 解除方法

● 必須在洗衣槽蓋上狀態時，才可設定或解除。

開始操作前

- 蓋上洗衣槽蓋。
- 開啟電源。

將 [兒童行程] 鍵按住 5 秒以上。

- 「兒童安全」設定時，會聽到「嗶—嗶」兩聲，且「兒童安全」指示燈亮起。
- 「兒童安全」解除時，會聽到「嗶—嗶」兩聲兩次，且「兒童安全」指示燈熄滅。

注意

● 「兒童安全」設定時，行程會記憶，每次電源開啟，顯示區都會顯示「CL」2 秒鐘。

確認與準備

選擇行程 (P.12)

依據衣物重量、髒污程度和種類，選擇適當的行程。

按 [行程] 鍵，直到想要設定的行程亮燈。

槽洗淨 (P.21)

- 「槽洗淨」行程設定時，“浸泡”及“槽洗淨”燈亮。

顯示區
(P.11)

預約(小時)
剩餘(分鐘)
洗劑(匙)

● 標準 ● 大件
● 浸泡 ● 高級衣
● 加強 ● 槽洗淨

暫停/啟動

關

開

電源

12.0 kg

兒童安全

行程

設定/解除(押5秒)

兒童安全
指示燈
(P.5)

暫停 / 啟動
按下啟動。
行程進行中，按下可使洗衣機暫停。再按一次使洗衣機繼續運轉。

電源開關

- 洗衣結束後自動關閉。
- 若打開電源後未按下 [暫停 / 啟動] 鍵，10 分鐘之後便會自動關閉。
- 本機種有零待機電力功能。按下「電源關」鍵之後須等 2 ~ 3 秒才能再次按「電源開」鍵。

安裝

- 未按照安裝說明進行安裝及檢查而導致的意外或損壞，本公司不負任何責任。
- 請務必由您購買的「Panasonic」服務站或 Panasonic 指定經銷商進行安裝。顧客請勿自行安裝。

1 查看安裝場所。

- 不可將洗衣機安裝在下列場所：
 - 熱源附近（瓦斯爐、熱水器等）
 - 距離最少在 1.5 m 以上
 - 熱水器附近（含上方及正、側面），嚴禁堆置易燃物。
 - 有水或潮濕的地方
 - 受風吹雨淋或日光直射的地方
 - 溫度接近冰點的地方
 - 地面不平或不穩的地方
 - 瓷磚等易滑的地方
- 洗衣機應離牆壁至少 10 cm，以減少噪音。

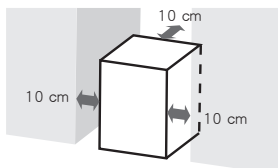

- 洗衣機製品下方的出口不可被地毯或任何物體阻塞。
- 使用本機前，必須拆除所有包裝（包含下包裝材），否則使用時會造成損壞。

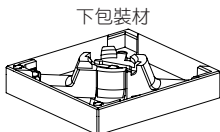

2 裝上靜音防鼠板。

靜音防鼠板可防止鼠類損壞洗衣機內部。此外，靜音防鼠板也可保護使用者不受到帶電部件或迴轉構造傷害。

- ① 將靜音防鼠板從洗衣機背後取下。

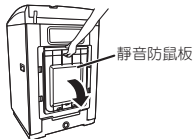

- ② 靜音防鼠板對齊洗衣機底部凹槽後，將靜音防鼠板整塊插到底，至外觀平整為止。
 - 若不易插入，請將洗衣機稍微向前傾斜。

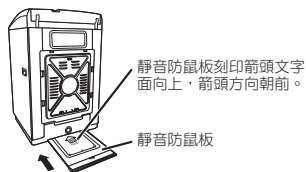

3 安裝排水管。

- 排水管若太短，請使用同一型的延長排水管（請向服務站購買）。

- ① 將排水管套在洗衣機之排水管接續口上。

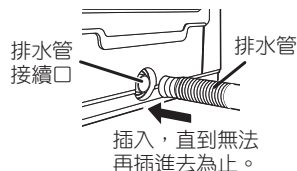

- 在拉長時，請用手壓住底端。（以免漏水）

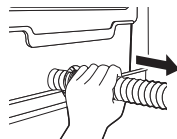

- ② 排水管另一端插入排水口或排水溝。

- 插入排水口時：

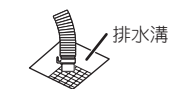
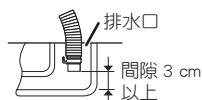

- 插入排水溝時：

安裝時請在排水管前端與排水口底部保留 3 cm 以上的間隙。

- 安裝時請注意不要讓排水管的末端浸在水中。
- 排水管的高度請維持在 10 cm 以下。（排水管過長時，請自行裁切至適當長度）
- 延長排水管的總長不可超過 2 m。

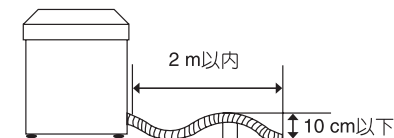

4 將給水管接上洗衣機。

將給水管 L 型接頭處的固定旋鈕垂直直套入給水閥後，確實旋緊。

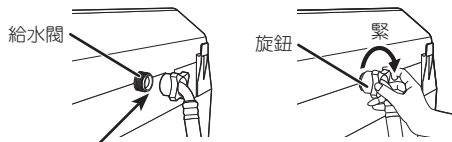

- 檢查 L 型接頭有無不穩定或太鬆。

5 將給水管接頭安裝至水龍頭。

- 將給水管接頭從給水管上取下。
 - 按下固定桿，在給水管的套蓋部分往下拉動的狀態下拔出給水管接頭。

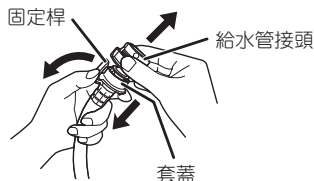

- 將給水管接頭的四支螺絲轉鬆。
- 垂直地套在水龍頭上後，將四支螺絲均勻地鎖緊。
 - 若水龍頭口管徑為 18 mm ~ 24 mm 時，鬆動四支螺絲，然後取下螺環。
- 取下貼紙。
- 將 A 部向右旋轉固定鎖緊。(若未鎖緊將造成漏水。)

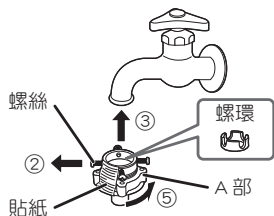

6 將給水管連接至給水管接頭。

按住固定桿，在套蓋部分往下拉動的狀態下將給水管插入給水管接頭，並將固定桿的鉤爪扣在給水管接頭上的溝槽。(如果固定桿鬆脫將造成漏水。)

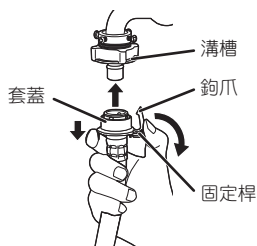

- 轉開水龍頭，檢查洗衣機給水閥和水龍頭有無漏水。

7 接上電源線和接地線。

- 有接地端子時：將接地線連接至接地端子。
- 沒有接地端子時：

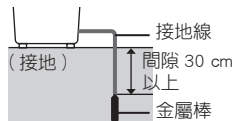

- 接地線不可連接到瓦斯管、水管、電話或避雷針的接地電路、或以對地漏電斷路器保護的其他產品的接地電路。
- 改變安裝位置或移動到不同的位置時，請務必將接地線重新安裝。

8 檢查洗衣機是否平衡。

安裝完成後，從洗衣機的水平儀檢查安裝是否平穩。

- 氣泡進入標線以內時，表示洗衣機已安裝至水平狀態。
- 氣泡若在標線接觸時，洗衣脫水可能產生不良。氣泡在標線接觸或未進入標線以內時，將氣泡盡量調整至標線中央附近位置。

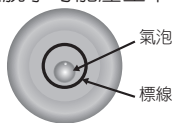

- 使用平衡調整片 (隨附)
在希望調高高度的腳上安裝平衡調整片。旋轉墊片即可壓入橡膠腳內。
調高 3 mm：單片橡膠使用 (圖一)
調高 8 mm：重疊塑膠使用 (圖二)

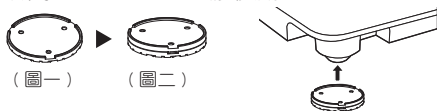

塑膠平衡調整片請勿放在最底部。

- 使用平衡調整腳 (位於洗衣機底部的右前方)



注意

- 防止漏水：
 - 一使用附屬的新給水管接頭、給水管及排水管。不可使用舊水管組。
 - 一將旋鈕旋緊，並且將螺絲鎖緊。
 - 一不可用力將給水管扳彎。(以免水管裂開。)
- 不可將製品傾斜或倒立搬運，以免零件損壞。
- 製品左後方有安全開關之裝置，不可往後傾倒。
- 安裝完成後，試運轉確認有無漏水。

洗衣前的準備

無法洗滌的物品



皮革、毛皮製品
(以免變形)



絲綢、人造絲、
人造棉製品
(混紡製品)
(以免變色、變形)



坐墊、軟墊、靠墊、
枕頭等使用棉或
海綿類的製品
(以免損傷、故障)



防水性的罩
布或衣物
(以免損傷、
故障)



內裡或底部是氨
基甲酸酯、橡膠
製、大型或厚的
地墊類、地毯罩
(以免損傷、故障)



有放入堅固
芯材的帽子
(以免損傷、
故障)

其他還有…

●洗滌物之外(紙尿布等)

●會變形的物品(夾克外套、領帶、連身洋裝等)

●有做過皺褶、壓紋加工的物品

●毛織在內的物品(天鵝絨等)

檢查衣物！

以免損傷衣物，或引起故障、排水問題。



容易起毛的衣物翻過來



用毛刷清除
寵物毛、頭髮、沙礫等



取下金屬片、
硬幣等



鈕扣扣上、拉鍊拉好



繩子等綁起來

污垢嚴重的要進行前置處理！



衣領、袖口的污垢…

→抹上衣領、袖口專用洗劑後再洗滌

請勿沾到洗衣機，因為衣領精比洗衣精較具有侵蝕性，噴灑衣領精時如外露於空氣中易對人體造成危害，噴到塑膠部品易造成毀損。



污漬…

→抹上污漬專用洗劑或

含氧系液態漂白劑後再洗滌

(血液、紅茶、果汁等污漬，可用清水先洗過再洗滌)



泥污…

→抹上局部污垢專用洗劑或沐浴用肥皂，搓揉清洗後再洗滌

細緻的內衣褲、配件類要放進洗衣網！(洗衣網內請勿放入太多衣物)

- 內衣(有鋼圈內衣請放進市售的「內衣專用洗衣網」)
- 配件類(襪子或手帕等)或絲襪
- 有蕾絲的衣物或女用內襯衣
- 洗衣脫水槽內請勿放入太多洗衣網，以免脫水不平衡，造成異常振動。



(拉鍊、鈕釦等金屬零件要事先放進袋子裡)

新買的花色鮮豔的物品等 容易褪色的要分開洗滌！

褪色的染料移轉到白色物品，會導致變黑。

■褪色的確認方法

以浸泡過液態中性洗劑等原液的白布，摩擦不明顯的部位

→若有顏色附著，請分開洗滌。



衣物放進洗衣脫水槽的方法

- 先放進大件或容易浮起的衣物。給水後，暫停並從上方往下壓，使衣物充分吸水。
- 衣物量多時，請將上層衣物確實壓入平衡圈以下，且衣物量不可超過標示容量，以免造成衣物及洗衣機損壞。

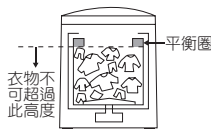

洗劑的放入方法

- 1 放入衣物，然後按下 **暫停/啟動** 鍵開始啟動。
- 2 配合水量或洗劑量添加洗劑。

(投入的位置如下圖所示)
(有關洗劑與柔軟劑使用量 P.16)

- 根據洗衣量，顯示水量及洗劑量。

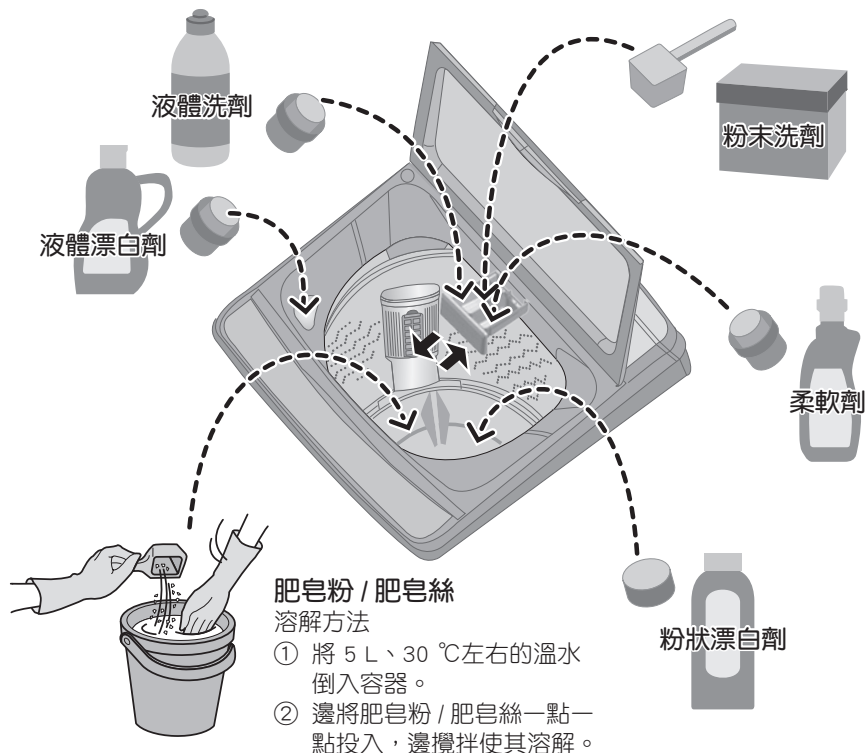

注意

- 使用前，請詳讀洗劑、漂白劑、柔軟劑及肥皂粉 / 肥皂絲的使用方法和注意事項。
- 請勿放入過量洗劑，並選擇發泡量較少之濃縮洗劑，以避免泡沫過多而無法完全洗清。
- 當感覺泡沫過多時，下次洗衣時請斟酌將洗劑減量使用。
(洗衣物較髒污時，泡沫較少；衣物愈乾淨，泡沫愈多)
- 液體洗劑 / 粉末洗劑投入口若是濕的，請先擦乾。凝固結塊的部分，請弄碎後再放入 (否則粉末洗劑會殘留。)
- 液體洗劑及柔軟劑液面不要超過「MAX」的位置。以防止其馬上流出。

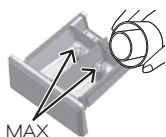

柔軟劑：

- 洗清行程最終回會自動投入柔軟劑。
- 柔軟劑放置時間過久後易凝固，請避免放置 12 小時以上。

肥皂粉 / 肥皂絲：

- 肥皂粉 / 肥皂絲應用水充分溶解後再使用，以免結塊或黏著於衣物。
- 務必徹底洗清。(否則衣物可能會變黃或帶有皂味。)
- 請勿添加過量。(以免使溶解不完全的肥皂或皂垢黏著在水管或洗衣脫水槽內部)

洗衣

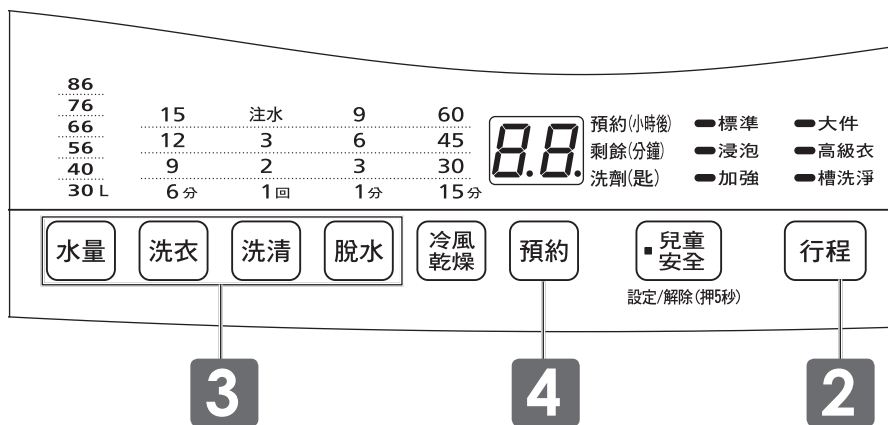

開始操作前

- 洗滌物的事前準備。(P.8)
- 將衣物放入洗衣脫水槽，並打開水龍頭。

1 開 啟動電源

- 電源打開，會設定在上一回設定的行程。
(大件/高級衣/槽洗淨除外)

2 用 行程 選擇行程

- 根據衣物的種類和髒污程度來選擇適合行程。
- 選擇洗衣的模式
行程：標準→標準·浸泡→加強→大件→高級衣→槽洗淨→標準

3 可選擇喜好的設定

- 水量** 可更改水量
- 洗衣** 可調整喜愛的洗衣時間/洗清次數/脫水時間 (P.15)
- 洗清**
- 脫水** ※ 注意：有些行程無法調整

4 預約 設定預約

- 設定洗衣完成時間 (P.11)
- ※ 注意：預約按下後就不能更改行程。

5 暫停/啟動 開始啟動



- 洗衣機會先不加水翻攪衣物、判斷衣物量，再顯示水量及洗劑量，洗劑量顯示約 30 秒，結束後顯示行程所需時間。

6 放入洗劑 (P.9)

- 配合水量或洗劑量將洗劑加進液體洗劑 / 粉末洗劑洗劑盒。
- 若要使用柔軟劑，請加進柔軟劑洗劑盒。

7 蓋上洗衣槽蓋，行程開始動作

- 聽到響笛聲時，表示洗衣已完成。
關上水龍頭，取出衣物。

* 可關閉洗衣結束後的響笛聲。(P.19)

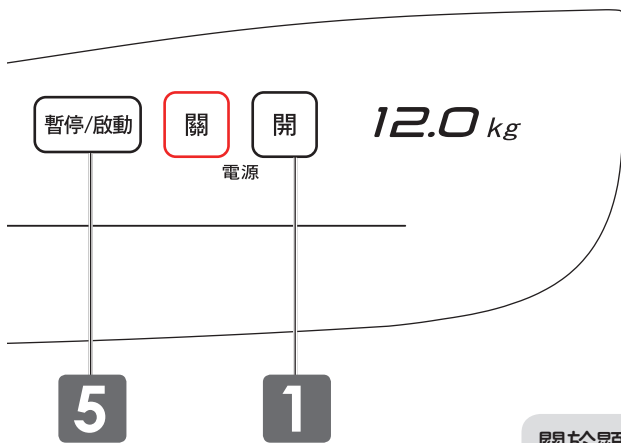

預約功能

洗衣行程完成時間可從現在的時間開始，於 2-24 小時進行選擇完成時間。

- 時間會顯示在顯示區。
- 每按一下，時間增加 1 小時。

■ 檢查設定條件

使用預約功能時，按下 [預約] 鍵。

- 會顯示行程、洗衣 / 洗清 / 脫水設定、水量及完成時間。

■ 取消 / 更改預約功能

按下電源 [關] 鍵關閉電源，再從 P.10 步驟 1 開始重新操作。

注意

- 啟動後，預約、水量亮燈顯示，2 分鐘後只剩預約燈顯示。
- 不可使用肥皂粉或肥皂絲。
- 有時候受到進水或排水的速度影響，完成時間會超過設定時間。

關於顯示區

| | |
|----------|-----------------------------|
| 冷風 (分鐘) | 按 [冷風乾燥] 鍵時，顯示風乾時間。(P.14) |
| 預約 (小時後) | 按 [預約] 鍵時，顯示洗衣完成時間。(參照左方) |
| 剩餘 (分鐘) | 運轉中，顯示剩餘時間。 |
| 洗劑 (匙) | 洗衣開始時，顯示洗劑建議使用量。(P.16) |

注意

- 剩餘時間超過 99 分，顯示為「--」。

自訂設定

您可以自行調整洗衣 / 洗清 / 脫水行程和水量的設定。

■ 設定洗衣 / 洗清 / 脫水行程

按 [洗衣]、[洗清] 或 [脫水] 鍵，直到想要設定的行程指示燈亮起。
洗衣、洗清、脫水的動作說明 (P.15)

■ 設定水量

按 [水量] 鍵，直到想要設定的水量指示燈亮起。





■ 在洗衣開始後到洗衣行程結束前可變更洗衣 / 洗清 / 脫水 / 水量的設定

先按 [暫停 / 啟動] 鍵進行變更設定，然後再次按下 [暫停 / 啟動] 鍵繼續洗衣。

注意

- 依照行程別，有些設定可能無法使用。(P.12)

行程運轉內容

| 行程 | 適合的衣物及範例 | 水量 (L) | | | 容量上限 |
|--|---|---------------|---------------|---------------|---------------------|
| | | NA-120EB | NA-110EB | NA-90EB | |
| 標準 日常洗衣。 | 棉、麻、混紡衣物  T 恤 內衣類 毛巾 | 86 ~ 40 | 82 ~ 40 | 70 ~ 36 | 12 kg ^{註1} |
| 浸泡・標準 洗衣前讓衣服在加了洗劑的水中浸泡一段時間，污垢比較容易浮出脫落。 | 衣類的袖口和領口等特別髒的衣物  襯衫 T 恤 | 86 ~ 40 | 82 ~ 40 | 70 ~ 36 | 12 kg ^{註1} |
| 加強 洗衣、洗清、脫水的強化。有助於去除髒污。 | 較髒衣物  襪子 運動衣 | 86 ~ 40 | 82 ~ 40 | 70 ~ 36 | 12 kg ^{註1} |
| 大件 (P.17) | 100 % 合成纖維單人尺寸的毯子  毛毯 床單類 | 86 | 82 | 70 | 5 kg (建議) |
| 高級衣 (P.18) | 羊毛衣物、絲質內衣等  毛衣 帶刺繡、蕾絲花邊的衣物 | 40 | 40 | 36 | 1.5 kg |

^{註1} NA-110EB : 11 kg

NA-90EB : 9 kg

■行程與浸泡行程說明

- 行程唯有選定在「標準」、「加強」、「浸泡・標準」行程時，洗衣完了後，具有記憶行程位置之功能。
 - 各行程除了自動設定水量外，亦可依自己需求之洗衣方式來變更設定水量。(有些行程無法更改設定)
 - 當「暫停/啟動」鍵按下後，就不可再變更行程了。
 - 行程啟動後欲變更行程時請按電源「關」，關閉電源後重新開啟，再設定新的行程。
 - 浸泡動作時最先的3分鐘迴轉盤會轉動，使洗劑充分溶解，其後會週期性的迴轉及靜止浸泡。
 - 所需要的時間包含給水時間和排水時間。根據水壓、排水條件、衣類重量等的不同，時間可能會變長。
 - 因洗衣量多寡影響泡沫產生量，若洗衣量7 kg (水量74 L)以上時經過攪拌後泡沫產生不明顯，實屬正常。
- ▶ 「槽洗淨」行程 (P.21)



| 標準設定 | | | | 備註 |
|---------------|-----------|-----------|---------------|---|
| 洗衣 (分) | 洗清 (回) | 脫水 (分) | 所需時間 (約·分) | |
| 12 ∩ 9 | 2 | 6 | 52 ∩ 42 | |
| 12 ∩ 9 | 2 | 6 | 84 ∩ 62 | <ul style="list-style-type: none"> ● 「標準」與「浸泡」的指示燈亮起。浸泡行程結束後，「浸泡」指示燈會熄滅。 ● 浸泡時間約 32 ~ 20 分鐘。 |
| 15 ∩ 12 | 2 (注水) | 9 | 63 ∩ 48 | <ul style="list-style-type: none"> ● 洗清方式固定在「注水」洗清。(P.15) |
| 12 | 2 (注水) | 6 | 59 | <ul style="list-style-type: none"> ● 洗清方式固定在「注水」洗清。(P.15) ● 洗劑用量不會被顯示。 |
| 6 | 2 | 1 | 29 | <ul style="list-style-type: none"> ● 洗衣 / 洗清 / 脫水行程無法自行調整。 ● 無法使用預約功能。 ● 洗劑用量不會被顯示。 ● 無法設定單獨脫水。 |

冷風乾燥

透過洗衣槽蓋冷風吸入口將風吸入洗衣脫水槽內後，由洗衣脫水槽的迴轉產生風量，以此降低衣物殘水量。可縮短日曬時間。
本功能適用於合成衣物（最多 3 kg）。

開始操作前

- 將脫水過的衣物散開平放進洗衣脫水槽，蓋上洗衣槽蓋並開啟電源 **開**。

1 按 **冷風乾燥** 鍵，選擇風乾時間（分鐘）。

15 → **30** → **45** → **60**



- 每按一下時間就會改變。

2 按 **暫停/啟動** 鍵開始啟動。

- 聽到響笛聲時，表示冷風乾燥行程結束。

注意

- 本功能以計時器操作，時間到時會自動停止。若衣物不夠乾，請再運轉一次。
- 依衣物重量、類型、溫度和濕度的不同，殘水量降低效果會有差異。
- 本功能無法達到乾衣的效果，不能取代乾衣機使用。
- 冷風乾燥為單獨操作功能。
- ▶ 風乾洗衣脫水槽 (P.21)

洗滌重量的標準（重量視材質等因素而異）

| | | |
|-------|---------------------|--|
| 600 g | ● 夾克外套 |  |
| 500 g | ● 床單 ● 睡衣（上衣和下身） |  |
| 400 g | ● 毛衣 ● 裙子 |  |
| 300 g | ● 浴巾 |  |
| 200 g | ● 襯衫 ● 女襯衫 |  |
| 50 g | ● 襪子 ● 內褲 |  |

洗衣 / 洗清 / 脫水分別進行

您也可以自行選擇行程組合，例如「洗衣及洗清」、「僅脫水」等。(這些行程不會記憶。)

- 將衣物作事前處理 (P.8) 後，放進洗衣脫水槽，打開水龍頭，並開啟電源 **開**。

1 選擇「標準」行程的狀態下：

- 按下 **洗衣**、**洗清** 或 **脫水** 鍵，選擇行程。
- 按下 **水量** 鍵，變更水量
- 預約洗衣完成時間 (P.11)

2 按 **暫停/啟動** 鍵開始啟動。

- 洗劑投入 (P.16)，蓋上洗衣槽蓋
- 聽到響笛聲時，表示洗衣已完成。

運轉內容的設定

| 設定 | 運轉需求 | 操作鍵 | 備註 |
|-------|------------------------------|---|---------------|
| 僅洗衣 | ● 洗衣脫水槽內的水想再利用 | 洗衣 <input type="checkbox"/> <input type="checkbox"/> | ● 洗衣脫水槽內的水殘留。 |
| 洗衣及洗清 | ● 重複使用洗清的水 | 洗衣 洗清 <input type="checkbox"/> | ● 洗清水殘留。 |
| 洗衣及脫水 | ● 用於上漿洗滌 | 洗衣 <input type="checkbox"/> 脫水 | |
| 僅洗清 | ● 將已洗滌的衣物洗清 | <input type="checkbox"/> 洗清 <input type="checkbox"/> | ● 洗清水殘留。 |
| 洗清及脫水 | ● 將已洗滌的衣物洗清及脫水 | <input type="checkbox"/> 洗清 脫水 | |
| 僅脫水 | ● 將已洗滌的衣物脫水 ● 將洗衣脫水槽內的水排出 | <input type="checkbox"/> <input type="checkbox"/> 脫水 | |

關於運轉內容的動作說明

- 洗衣的情況是 **檢知** → **給水** → **攪拌** → **補水** → **洗衣**
 - 脫水的情況是 **排水** → **脫水** → **煞車**
 - 洗清的情況是 **排水** → **脫水** → **給水** → **蓄水洗清** 或 **注水洗清** 或 **2回瀑布洗清**
- 如果選擇 2 次或 2 次以上的洗清時，第一次的洗清為 2 回的瀑布洗清，之後為蓄水洗清或注水洗清
- ※ 第一次的洗清可調整為蓄水洗清。(P.19)



蓄水至一定水位進行洗清。



蓄水至一定水位，一邊進水，一邊洗清。

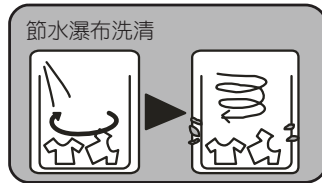

脫水桶緩慢旋轉，水噴灑至洗滌物及桶槽上，將含有洗滌劑的水沖刷掉，提升下一回洗滌效果。(衣物較少時水可能噴灑至洗滌物上)

注意

- 從「洗清」或「脫水」開始時，若洗衣脫水槽內原本有水，會先將水排掉；若原本沒有水則從脫水開始。
- 若洗滌上漿的衣物，必須在洗衣結束後再次用清水將洗衣脫水槽內漿糊完全清除。(不放入任何衣物，設定為「標準」行程且水量在 70 L 以上進行運轉。)

洗劑／柔軟劑用量說明

水量指示燈亮燈

70 > 66
62 > 56
54 > 50
46 > 40
36 > 30
25

NA-90EB

82 > 76
72 > 66
62 > 56
52 > 46
40 > 36
30

NA-110EB

86 > 82
76 > 72
66 > 62
56 > 48
40 > 36
30

NA-120EB

| 水量 (L) | 洗衣量 (kg) | | | 洗劑 | | 柔軟劑 | |
|--------|----------|----------|---------|----------------|-----------------|-----------------|-----------------|
| | NA-120EB | NA-110EB | NA-90EB | 粉末 (匙/g) | 液體 (ml) | 普通 | 濃縮 |
| | | | | (每 30L 水加 20g) | (每 30L 水加 20ml) | (每 30L 水加 20ml) | (每 30L 水加 20ml) |
| 86 | 9-12 | — | — | 1.3 / 65 | 65 | 60 | 20 |
| 82 | 8-11 | 9-11 | — | | | | |
| 76 | 7-10 | | — | 1.2 / 60 | 60 | 57 | 19 |
| 70、72 | 6-9 | | | 1.1 / 55 | 55 | | |
| 66 | 5-8 | | | 1.0 / 50 | 50 | 48 | 16 |
| 58、62 | 4-7 | | | 0.9 / 45 | 45 | | |
| 54、56 | 3-6 | | | 0.8 / 40 | 40 | 39 | 13 |
| 50、52 | — | 2-5 | | 0.7 / 35 | 35 | | |
| 48 | 2-5 | — | | 0.6 / 30 | 30 | 30 | 10 |
| 46 | — | 4 以下 | | | | | |
| 40 | 2 以下 | | | 0.5 / 25 | 25 | 24 | 8 |
| 36 | 1 以下 | | | 0.4 / 20 | 20 | | |
| 30 | 1 以下 | | | | | | |
| 25 | — | — | 1 以下 | | | | |

- 有些洗劑及柔軟劑有自己的使用說明。請詳讀洗劑及柔軟劑的使用方式。
- 各廠牌洗劑成分與量匙均不相同，本數據僅供參考（洗劑計算基準 1 匙：50g）
- 泡沫較多的洗劑，需減少用量。
- 請依照洗滌物量與污垢狀態調整洗劑量。

洗滌毯子或被單（大件）

可以洗滌單人尺寸的 100% 合成纖維毯子。

○ 可以洗滌的毯子、被單

雙人用尺寸以下，並帶有  圖示標記的 100% 化學纖維或 100% 棉的毯子。

■ 種類和重量



厚毯子
約 5 kg 以下



厚毯子
約 3.0 kg 以下



絨毯子、棉毯子
約 1.4 kg 以下

單人用尺寸以下，並帶有  圖示標記的化學纖維（聚酯、丙烯）的毯子。



毛巾被、涼被含棉製品在 1.0 kg 以下

✗ 不可以洗滌的毯子、被子

- 毛頭 10 mm 以上的毯子（長毛絨）
（否則會發生倒毛或捲毛的情況）
- 100% 羊毛等的毯子
- 2 條以上的毯子
- 羽絨被
- 2 條以上的被單

注意

- 請絕對不要使用“毯子洗衣用網袋”。
- 請不要洗滌電熱毯（包括套子）。

- 建議一次洗滌 5 kg 以下的衣量。
- 建議使用液體洗劑。

開始操作前

- 將毯子放進洗衣脫水槽，打開水龍頭，並開啟電源 。

毯子或被單的放入方法

① 長邊折 4 折。

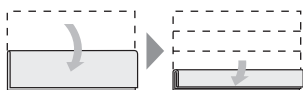

② 疊成 M 字形。

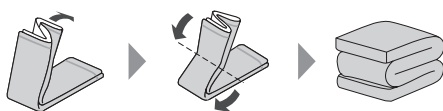

③ 將毯子放進洗衣脫水槽，輕輕往下壓。



將兩端向下。
（以避免在脫水時飛出來。）

1 按下 鍵，選擇「大件」行程。

- 水量變更
可設定的水量：66 L ~ 最高
NA-120EB 66 L ~ 最高；NA-110EB 62 L ~ 最高；最高；NA-90EB 54 L ~ 最高。
- 預約洗衣完成時間 (P.11)

2 按 鍵開始啟動。

3 配合水量添加適量洗劑，並蓋上洗衣槽蓋。

- 液體洗劑量：約 35 ~ 40 ml。
- 柔軟劑量：約 15 ml（對於 30 L 水需要使用 7 ml 的柔軟劑類型）。
- 由於“大件”行程建議使用液體洗劑，故不顯示洗劑量。
- 毯子或被單較不易吸水，所以在給水後，請先暫停並從上方將毯子或被單往下壓。
- 聽到響笛聲時，表示洗衣已完成。

清洗細緻衣物（高級衣）

高級衣類及講究時尚衣物等的清洗，需特別謹慎。

- 一次可以洗滌 1.5 kg 以下的衣量。
- 請使用中性液體洗劑（清洗羊毛、絲絹）。

開始操作前

- 將衣物放進洗衣脫水槽，打開水龍頭，並開啟電源 開。

高級衣物的放入方法

■ 將衣物平整地重疊放入

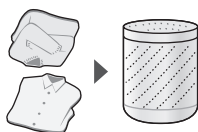

■ 下列衣物請按適當的方式妥善處理

- 將容易殘留絲屑的衣物由內向外翻。
- 領口、袖口及其他類似部位的油垢、灰塵和泥土可先使用不含螢光劑的洗劑，並以軟毛刷輕輕刷去污垢。
- 用線將裙褶固定。
- 將深色鈕扣包裹起來。



下擺皺摺
用線固定

▶ 並請確認「洗衣前衣物的準備」。(P.8)

1 按下 行程 鍵，選擇「高級衣」行程。

- 水量變更
可設定的水量：120EB 40 L ~ 56 L/110EB 40 L ~ 52 L/90EB 36 L ~ 46 L。

2 按 暫停/啟動 鍵開始啟動。

3 配合水量將適量液體洗劑放入液體洗劑 / 粉末洗劑投入口，並蓋上洗衣槽蓋。

- 液體中性洗劑量：15 ml（對於 30 L 水需要使用 40 ml 的中性洗劑類型）。
- 柔軟劑量約 10 ml（對於 30 L 水需要使用 7 ml 的柔軟劑類型）。
- 由於“高級衣”行程建議使用液體洗劑，故不顯示洗劑量。
- 聽到響笛聲時，表示洗衣已完成。

注意

- 不可使用漂白劑。
- 立即取出衣物，並將衣服晾乾。
(洗完後若將衣物留在洗衣脫水槽裡，會起皺或染色。)
- 「高級衣」行程無法選擇預約。

高級衣物的晾曬方法

■ 易起皺的襯衫、褲子等

用曬衣架吊掛



用毛巾包裹出肩膀寬度



(針織品不可用曬衣架晾乾)

■ 針織衣物

- 粗針
→ 平放晾乾
- 其他針織衣物
→ 用曬衣桿晾乾

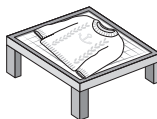

■ 避免褪色或起皺

- 淺色、白色、羊毛或合成衣物請於陰涼處晾曬。
- 針織或新合成纖維衣物在晾乾之前，先以手掌輕拍除去皺痕，並將衣服整理出原本的形狀。

更改設定

洗衣完成響笛

運轉結束時，響笛鳴響。可將「行程結束」的響笛關閉。

■「行程結束」響笛的取消 / 設定方法

電源關閉的狀態下：

先按住 [暫停 / 啟動] 鍵並同時按下 [電源 開] 鍵，持續按著 3 秒以上。

「行程結束」響笛被取消時，會聽到「嗶-嗶」兩聲。

「行程結束」響笛被設定時，會聽到「嗶-嗶-嗶-嗶」四聲。



洗衣槽蓋打開，強制給水設定

在開始的洗衣行程中出廠時設定為打開洗衣槽蓋時會停止給水。若想洗衣槽蓋打開持續給水，請設定強制給水功能。

(若有設定兒童安全，則無法設定此功能)

■設定方法

在洗衣開始給水期間打開洗衣槽蓋，給水會停止，蜂鳴警示聲響。

● 按下 [洗清] 鍵 3 秒以上，會聽到嗶-嗶兩聲蜂鳴聲，繼續給水，強制給水設定完成。

LED 顯示

● 每次打開洗衣槽蓋，會持續給水一分鐘，之後仍會給水停止並蜂鳴警示聲響。
(給水異常檢知，提醒關閉洗衣槽蓋)

● 此設定會被記憶，此後無須再設定洗衣給水設定。

■取消方法

與設定方法相同，在洗衣給水時打開洗衣槽蓋。

按下 [洗清] 鍵 3 秒以上

● 強制給水設定取消完成時，會聽到嗶-

嗶-嗶-嗶四聲蜂鳴聲。LED 顯示

1 啟動電源

2 行程
按壓「行程」，以選擇至
「槽洗淨」行程

3 按 3 秒以上
→ 「-1」會顯示

第一回洗清
方式設定
(P.15)

4 先按 設定第一回
的洗清方式

→ 再按 進行切換

| 功能 | 88 表示 |
|---------|-------|
| 蓄水洗清 | -0 |
| 2 回瀑布洗清 | -1 |

5 按

(發出「嗶」聲響
6 次，即設定完成)

注意

- 即使切斷電源，設定內容仍會被記憶起來。

清潔保養事項

絲屑的清除 (每回洗衣後)

■ 絲屑過濾盒 (NA-120EB)

- ① 按壓絲屑過濾盒頂部爪勾，取下過濾盒。



- ② 打開濾網盒並將絲屑取出。
● 絲屑若持續附著，請清洗過濾盒。

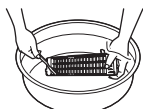
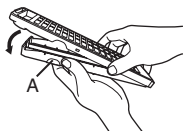

(押住 A 處卡勾後向外拉開)

- ③ 裝回原處。
● 聽到「咔」一聲，表示正常組立完成。



■ 絲屑過濾盒 (NA-110EB/NA-90EB)

- ① 按壓絲屑過濾盒頂部爪勾，取下過濾盒。



- ② 將絲屑取出。
● 絲屑若持續附著，請清洗過濾盒。



- ③ 裝回原處。
● 聽到「咔」一聲，表示正常組立完成。

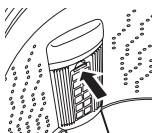

注意

- 過濾盒裝回之前不可使用洗衣機。(以免損壞衣物。)
- 過濾盒如有破損，請向服務站購買更換。

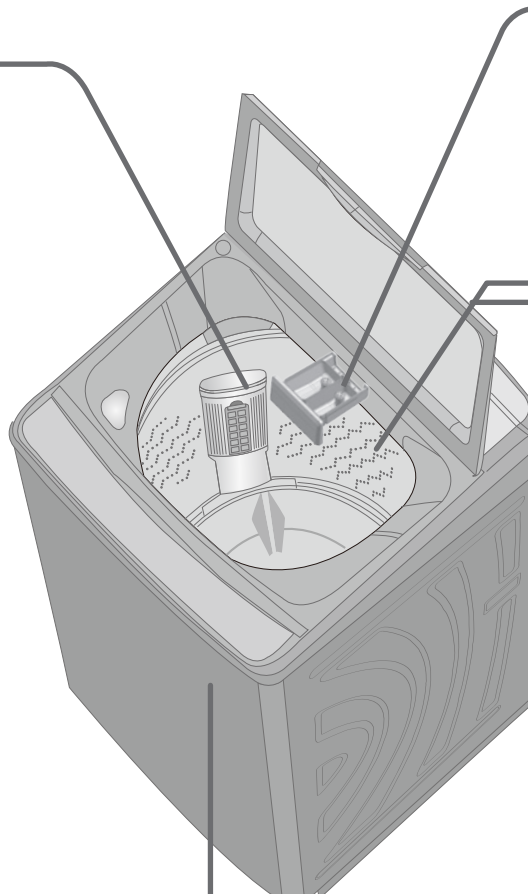

本體

用柔軟的布擦拭。

太髒的情形下可用廚房用清潔劑清洗。(不可使用具研磨性的洗劑、稀釋劑、汽油、酒精、煤油等，也不可用水直接沖淋洗衣機。)

- 冷風吸入口堵塞：
清除灰塵。

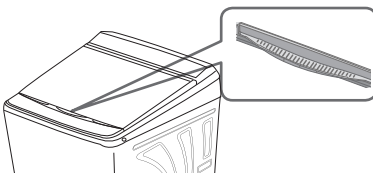



液體洗劑 / 粉末洗劑 / 柔軟劑投入盒

將盒子取下清洗。

- 請拆下虹吸蓋仔細清洗。
- 清洗後確實組裝虹吸蓋。(按壓到底)
- 請用柔軟的布或棉花棒等清潔洗劑盒的內部。

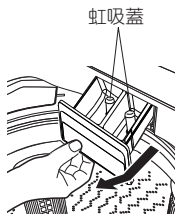

給水閥過濾網 (水壓過低時)

- 卸下給水管，用牙刷清潔給水閥過濾網。
(濾網不建議取出)
- 若惡劣環境狀況下(水中含膏狀物時)，用牙刷清潔給水閥過濾網，仍無法排除時，請取出過濾網清潔，並需要工具協助。
(建議：尖嘴鉗等工具前端平面為佳，避免濾網被刺破，無法過濾髒物，導致給水閥損壞)

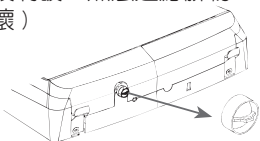

- 給水管卸下的方法：
請務必確實遵照以下步驟進行，以免水潑灑出來。

- ① 蓋上洗衣槽蓋，並關閉水龍頭。
- ② 按 [電源開] 鍵，開啟電源。
- ③ 按下 [暫停/啟動] 鍵。
- ④ 顯示行程所需時間後，再按 [電源關] 鍵，切斷電源。
- ⑤ 從洗衣機卸下給水管。



- 清潔完成後，將給水管接回洗衣機。
(P.6)

注意

- 若取出給水閥過濾網清潔後，請務必裝入原來位置，以避免無法過濾髒物，導致給水閥損壞。

防止發黴和異味

■ 風乾洗衣脫水槽

洗衣脫水槽內不要放衣物。

- ① 蓋上洗衣槽蓋，並按下 [電源開] 鍵，啟動洗衣機。
- ② 按下 [冷風乾燥] 鍵，選擇「15」分鐘。
- ③ 按下 [暫停/啟動] 鍵開始啟動。

■ 以「槽洗淨」行程清洗

「槽洗淨」行程為反覆執行浸泡 4 分鐘攪拌 1 分鐘的動作以洗淨洗衣脫水槽。所需時間約 12 小時。

預防洗衣脫水槽長時間使用所產生之黑黴，以洗衣槽專用清潔劑清洗。(建議 3 ~ 6 個月洗 1 次)

洗衣脫水槽內不要放衣物。

- ① 打開水龍頭，並按下 [電源開] 鍵，啟動洗衣機。
- ② 按下 [行程] 鍵，選擇「槽洗淨」行程。
 - 「浸泡」指示燈也會亮起。
 - 槽洗淨行程內容(無法自行調整)：
水量：最高水量 洗清：3 回(注水)
浸泡：10 小時 03 分 脫水：3 分
洗衣：3 分
- ③ 將洗衣槽專用清潔劑直接添加進洗衣脫水槽，並蓋上洗衣槽蓋。
- ④ 按下 [暫停/啟動] 鍵。

注意

- 請使用洗衣槽專用清潔劑。請向就近的服務站購買洗衣槽專用清潔劑。
- 以洗衣槽專用清潔劑清洗後，請取出絲屑過濾盒及絲屑過濾網中的絲屑。若出現皂垢，請清洗乾淨。
- 「槽洗淨」行程無法使用預約功能。

購買另賣零件請與經銷商或服務站聯絡。

洗衣槽清潔劑



故障排除

要求修理服務前，請先檢查下列事項。若問題仍未解決，請洽詢服務站。

| | 現象 | 自行檢查 | 頁次 |
|------|------------------|--|------------------|
| 洗衣機 | 完全不運轉。 | <ul style="list-style-type: none"> • 是否停電？ • 是否未按 [電源 開] 鍵？ • 是否插頭沒插好？ • 是否保險絲斷了或總開關斷電？ | — 5 7 — |
| | 按鍵沒有反應。 | <ul style="list-style-type: none"> • [水量] 鍵，僅在給水與洗衣過程中可以操作。 • [洗衣]、[洗清] 和 [脫水] 鍵，僅在給水與洗衣動作結束之前先按 [暫停 / 啟動] 鍵後，才可以操作。若改為其他設定，請將洗衣機電源關閉後再開啟。 | 4 |
| | 有異常的聲音和震動。 | <ul style="list-style-type: none"> • 是否將洗衣機設置於不平或不穩的地面。 • 是否洗衣物偏載太大？ → 按下 [暫停 / 啟動] 鍵，將衣物重新分配好，再啟動行程。 | 7 8 |
| 洗衣行程 | 不給水。 水壓過低。 | <ul style="list-style-type: none"> • 是否忘了打開水龍頭？ • 是否斷水或水壓過低？ • 是否給水閥過濾網被髒物所堵塞？ → 清潔給水閥過濾網。 | 10 — 21 |
| | 水量對於衣量來說太高。 | <ul style="list-style-type: none"> • 若將浸濕的衣物放進洗衣脫水槽，或是行程啟動前洗衣脫水槽內原本就有水，水量就可能會過高。 → 按下 [水量] 鍵改變水量。 | 11 |
| | 水量對於衣量來說太低。 | <ul style="list-style-type: none"> • 合成或混紡的輕質料衣物會使水量降低。 → 按下 [水量] 鍵改變水量。 | 11 |
| 洗清行程 | 啟動洗清行程時不給水。 | <ul style="list-style-type: none"> • 洗衣脫水槽若無水時，會在脫水行程後才給水。 • 洗衣脫水槽若有水時，則會先排水。 | 15 15 |
| 脫水行程 | 在脫水行程當中忽然開始進行洗清。 | <ul style="list-style-type: none"> • 衣物若偏載，洗衣機會以洗清進行自動修正。 → 按下 [暫停 / 啟動] 鍵，將衣物重新分配好，再啟動行程。 | — |



| | 現象 | 自行檢查 | 頁次 |
|--------|-------------------|---|---------------------------|
| 冷風乾燥行程 | 不太乾。 | <ul style="list-style-type: none"> • 是否裝載 3 kg 以上的衣物或非合成纖維的衣物？ • 是否以手扭乾衣服？若有，水分去除得不夠。 • 是否將風乾時間設定得太短？ • 是否冷風吸入口被堵塞？ → 清除堆積在冷風吸入口的灰塵。 • 冷風乾燥行程由計時器控制，時間到時不論有沒有乾都會終止。 → 衣物若還潮濕，請再進行一次冷風乾燥行程。 | 14 — 14 20 14 |
| | | <ul style="list-style-type: none"> • 是否將合成粉末洗劑直接投入洗衣脫水槽？ → 請由粉末洗劑投入口添加。 | 9 |
| 洗劑 | 合成粉末洗劑未完全溶解。 | <ul style="list-style-type: none"> • 是否將合成粉末洗劑添加到粉末洗劑投入口？ • 是否洗劑加得太少？ • 是否放入的衣量太多、或是否十分髒污？ → 選擇適當的行程。 • 根據洗劑類型（低泡沫洗劑等）、用量、水質、水溫、水量的不同，都可能使泡沫很少。 | 9 16 12 16 |
| | 幾乎沒有泡沫。 | <ul style="list-style-type: none"> • 根據洗劑類型（中性液體洗劑等）、用量、水質、水溫、水量的不同，都可能使泡沫太多。 → 減少洗劑分量。 | 16 |
| | 泡沫太多。 | <ul style="list-style-type: none"> • 給水恢復時，一開始的水可能會混濁。 → 卸下給水管，讓混濁的水從水龍頭流掉。 | 21 |
| 其他 | 停水時。 | <ul style="list-style-type: none"> • 是否啟動了「兒童安全」狀態？ → 先拔掉電源插頭，等候 15 秒後再插上電源插頭，即可停止排水。 | 5 |
| | 洗衣機不斷發出嗶嗶聲，並持續排水。 | <ul style="list-style-type: none"> • 平衡圈內的平衡液流動的聲音（並非殘水現象） | 4 |
| | 搖晃洗衣脫水槽時發出嗶嗶的水聲 | <ul style="list-style-type: none"> • 給水時，洗衣脫水槽處發出輕微的彈簧壓縮聲。 | 4 |
| | 洗衣給水時有咚咚的聲音 | <ul style="list-style-type: none"> • 洗衣機運轉時，迴轉盤會發出左右迴轉運轉音。 | 4 |
| | 洗衣機運轉時有左右迴轉聲音 | <ul style="list-style-type: none"> • 是否水壓過低。 • 是否確實組裝虹吸蓋（按壓到底）。 • 虹吸蓋與洗劑盒組裝處是否有髒污或洗劑阻塞。 | 21 |
| | 洗劑盒殘水 | | |

故障代碼



洗衣機若發出嗶嗶聲，且輪流顯示「U」和數字，請做以下檢查。
若問題仍未解決，請洽詢服務站。

| 顯示 | 自行檢查 | 頁次 |
|--------------------|---|----------|
| U11 無法排水 | <ul style="list-style-type: none"> 檢查排水管有無以下問題： <ul style="list-style-type: none"> - 是否排水管被壓住？ - 是否排水管末端浸泡在水裡？ - 是否排水管中途被墊高 10 cm 以上？ - 是否延長排水管超過 2m 以上？ - 是否排水管內有異物阻塞？ →修正問題後，將洗衣槽蓋打開再蓋上，重新啟動。 | 6 |
| U12 洗衣槽蓋開著 | <ul style="list-style-type: none"> 洗衣槽蓋沒有關閉？ →請關閉洗衣槽蓋。 | 4 |
| U13 無法脫水 / 冷風乾燥 | <ul style="list-style-type: none"> 洗衣物偏載太大？ →將衣物重新平均放好，並蓋上洗衣槽蓋，再重新啟動。 洗衣機是否會搖晃，或放在不平的地面？ →用平衡調整腳調整之，將洗衣槽蓋打開再蓋上，重新啟動。 | - 6-7 |
| U14 無法進水 | <ul style="list-style-type: none"> 檢查有無以下問題： <ul style="list-style-type: none"> - 是否沒有打開水龍頭？ - 是否斷水？ - 是否給水閥過濾網被雜物堵塞？ →修正問題後，將洗衣槽蓋打開再蓋上，重新啟動。 | 10 21 |
| U99 兒童安全 | <ul style="list-style-type: none"> 在設定了「兒童安全」模式的狀態下，若在洗衣運轉過程中打開洗衣槽蓋，且洗衣脫水槽內有一定以上的水量時，就會響笛鳴響。若任由洗衣槽蓋繼續開 10 秒，則會顯示「U99」，並強制自動開始排水。想要停止排水，請先拔掉電源插頭，等候 15 秒後再插上電源插頭。 | 5 |

若「H」和數字交替顯示時，表示需要維修。

| 顯示 | 自行檢查 |
|-----|--|
| H00 | <ul style="list-style-type: none"> 請在確認顯示內容（「H」後面的兩位數字）後將電源插頭拔除，並聯絡就近服務站處理。 |

註：當出現「U」、「H」異常時，按壓電源鍵可立即關機。
(H09 異常無法直接關機，請拔除電源插頭)

使用注意事項

- 請勿添加太多洗劑。(會無法徹底洗清,或使泡沫溢出弄濕地板。)
- 使用中不可將物品堆放在洗衣機上。(以免物品振動掉落。可能導致故障。)
- 不可將電視、收音機或其他電子設備放在洗衣機附近。(會使影像扭曲,並產生雜音。)
- 不可使磁鐵或任何磁性物品靠近洗衣機上面。(以免發生誤操作。)
- 洗劑或柔軟劑若接觸到洗衣機(尤其是洗衣槽蓋或操作面板),請立即以擰乾的布等擦掉。(否則會使印刷的文字脫落、損壞塑膠部件、腐蝕金屬部件、或導致故障。)
使用濃縮液態洗劑時應格外謹慎。塑膠部件若接觸到濃縮洗劑,可能會破裂。
- 不可直接以氯乙烯(PVC)材質的外罩覆蓋洗衣機。(會損傷洗衣機表面。)
- 不可噴灑殺蟲劑、美髮產品、芳香劑或其他類似液體。(會導致洗衣機故障或損壞。)
- 本製品出廠前,工廠內做100%性能檢驗,因此洗衣脫水槽會有殘留水份,實屬正常現象。

長期使用時,製品之點檢確認

製品是否有右列之狀況

- 電源線或插頭組異常發燙(熱)。
- 燒焦或發臭等異味,運轉時異常的振動或異音。
- 脫水無法正常停止。
- 漏水(給水管、排水管等等)。
- 碰觸製品時有漏電發麻之感覺時。
- 其他異常故障時。



製品若有此狀況時,為防止故障或事故之擴大,請將製品電源關閉,插頭拔開插座,並請就近聯絡Panasonic 服務人員點檢或維修處置。

服務保證除外事項

一般家庭用以外使用場所或目的時:

理髮院、美容院、療養院、醫院等等每日使用回數比一般家庭多之場所時,雖然製品在保證期間內,但原則上維修時亦須酌收服務費用。

廢電器處理方法

根據環保署的規定,四機一腦(電冰箱、洗衣機、電視機、冷氣機、電腦)於廢棄時須經妥善處理,以免對環境造成不良影響。當您的舊洗衣機要廢棄時,請依下列方式處理

1. 當購買新洗衣機時,汰換之舊洗衣機可委由經銷商運回處理。
2. 請洽行政院環保署資源回收管理基金管理委員會。
免費服務專線 0800-085-717(0800- 您幫我 - 清一清)。
請勿自行隨意丟棄,以免造成環境污染,謝謝合作!

規格

| | | | |
|------------------------|--|----------|---------|
| 機 種 名 | NA-120EB | NA-110EB | NA-90EB |
| 電 源 | AC 110 V, 60 Hz | | |
| 額定消耗電功率 (洗衣 / 脫水) | 660 W | 660 W | 660 W |
| 外 型 尺 寸 (寬 X 深 X 高) | 554 mm x 640 mm x 1015 mm | | |
| 製 品 重 量 | 40 kg | | |
| 脫水狀態噪音值 | 53 dB(A) | | |
| 最大洗衣量 (乾 燥 衣 物) | 12 kg | 11 kg | 9 kg |
| 標準使用水量 | 170 L | 158 L | 130 L |
| 水 壓 | 0.03 MPa ~ 1 MPa (0.3 kgf/cm ² ~ 10 kgf/cm ²) | | |

■限用物質含有情況標示

| | | | | | | |
|---|--|---|----------------------|--|--|--|
| 設備名稱：洗衣機 Equipment name | | 型號（型式）： Type designation (Type) NA-120EB NA-110EB NA-90EB | | | | |
| 單元 Unit | 限用物質及其化學符號 Restricted substances and its chemical symbols | | | | | |
| | 鉛 Lead (Pb) | 汞 Mercury (Hg) | 鎘 Cadmium (Cd) | 六價鉻 Hexavalent chromium (Cr ⁺⁶) | 多溴聯苯 Polybrominated biphenyls (PBB) | 多溴二苯醚 Polybrominated diphenyl ethers (PBDE) |
| 上蓋組及外殼組件/ Lid U, Body U | ○ | ○ | ○ | ○ | ○ | ○ |
| 不鏽鋼內槽及金屬部件/ Tub U, Metal parts | ○ | ○ | ○ | ○ | ○ | ○ |
| 塑膠部件及配件 Plastic parts, Attachments | ○ | ○ | ○ | ○ | ○ | ○ |
| 馬達及驅動組件 Motor, Mechanism U | — | ○ | ○ | ○ | ○ | ○ |
| 電路板及電裝零件/ Control units, Electrical equipment parts | — | ○ | ○ | ○ | ○ | ○ |
| 電源線及內部配線/ Power cord, Lead wire U | ○ | ○ | ○ | ○ | ○ | ○ |
| 備考 1. “超出 0.1 wt %” 及 “超出 0.01 wt %” 係指限用物質之百分比含量超出百分比含量基準值。 Note 1: "Exceeding 0.1 wt %" and "exceeding 0.01 wt %" indicate that the percentage content of the restricted substance exceeds the reference percentage value of presence condition. | | | | | | |
| 備考 2. “○” 係指該項限用物質之百分比含量未超出百分比含量基準值。 Note 2: "O" indicates that the percentage content of the restricted substance does not exceed the percentage of reference value of presence. | | | | | | |
| 備考 3. “—” 係指該項限用物質為排除項目。 Note 3: The "-" indicates that the restricted substance corresponds to the exemption. | | | | | | |

安裝點檢表

安裝後請檢查以下項目，檢查後，請務必簽名，並向顧客進行安裝完成的說明。
運搬過程，為防止機台損壞(SF故障)，筒內固定物絕對不可取出。

檢查 安裝人員簽名

(安裝人員點檢簽名後請顧客妥善保管)

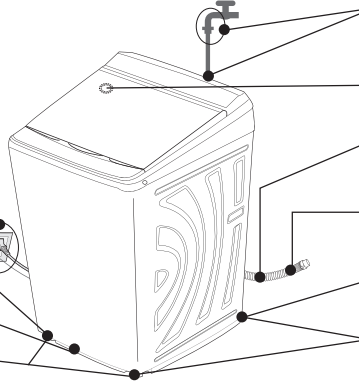
- 
- 給水管或給水管連接部等處是否有漏水？
 - 是否水平？
 - 水平儀的氣泡是否在標線內？
 - 排水管總長是否2 m以內，離地高度是否10 cm以內
 - 排水管或排水管連接部等處是否有漏水？
 - 機體是否安裝在堅固平穩的地點
 - 四隻腳是否確實接觸地面
 - 電源是否使用單獨的插座？
(額定15A、交流110V)
 - 是否有連接接地線？
 - 腳(4處)是否扭曲、歪斜或變形
 - 靜音防鼠板是否確實安裝？
 - 前方調整腳(2處)是否往上旋緊？

MEMO

☆ 售後服務據點一覽表 ☆

直屬服務站

VS31575

| 站別 | 地 址 | 站別 | 地 址 | |
|---|---------------------|---|------------------------------|---|
| 基隆 | 基隆市中山一路231號 | | 台中市清水區五權東路55號 | |
| 台北市 | 台北市北投區承德路七段162號 | 清水 | 服務地區：大肚、沙鹿、龍井、梧棲、清水、大甲、外埔、大安 | |
| | 服務地區：大同、士林、北投、淡水、三芝 | 彰化 | 彰化市建國北路208號 | |
| | 台北市松山區塔悠路233號 | 草屯 | 南投縣草屯鎮太平路一段300號 | |
| 服務地區：中山、松山、信義、內湖、南港、汐止 | 虎尾 | 雲林縣虎尾鎮中正路214號 | | |
| 台北市 | 台北市萬華區貴陽街二段51號 | 嘉義 | 嘉義市四維路70號 | |
| 服務地區：中正、大安、萬華、文山、深坑、石碇、新店、坪林、烏來 | 三重 | 新營 | 台南市新營區長榮路一段339號 | |
| 台北市 | | 服務地區：三重、新莊、泰山、林口、蘆洲、五股、八里 | 台南 | 台南市南區福吉路6號 |
| 中和 | 新北市中和區建六路57號 | 服務地區：中西區、東區、南區、北區、安平、安南、永康、歸仁、新化、左鎮、玉井、楠西、南化、仁德、關廟、龍崎、麻豆、西港、七股、善化、大內、山上、新市、安定、湖內、茄萣 | 台南 | 服務地區：中西區、東區、南區、北區、安平、安南、永康、歸仁、新化、左鎮、玉井、楠西、南化、仁德、關廟、龍崎、麻豆、西港、七股、善化、大內、山上、新市、安定、湖內、茄萣 |
| 服務地區：板橋、永和、中和、土城、三峽、樹林 | 桃園 | 岡山 | 高雄市岡山區中山南路75號 | |
| 桃園市桃園區國際路二段629號 | | 服務地區：岡山、路竹、阿蓮、田寮、燕巢、橋頭、梓官、彌陀、永安 | 高雄北區 | 高雄市鼓山區馬卡道路322號 |
| 服務地區：桃園、龜山、八德、大溪、復興、大園、蘆竹、鶯歌 | 中壢 | 服務地區：新興、前金、鹽埕、鼓山、旗津、三民、楠梓、左營、仁武、大社、鳥松、大樹 | 高雄南區 | 高雄市苓雅區正言路73號 |
| 服務地區：中壢、平鎮、龍潭、楊梅、新屋、觀音 | 新竹 | 服務地區：苓雅、前鎮、小港、鳳山、大寮、林園 | 澎湖 | 澎湖縣馬公市西文里92之45號 |
| 苗栗 | 新竹市北區中華路三段70號 | 屏東 | 屏東市建國路223號 | |
| 服務地區：中壢、平鎮、龍潭、楊梅、新屋、觀音 | 苗栗 | 台東 | 台東市傳廣路184號 | |
| 台中 | 台中市豐原區圓環東路487號 | 花蓮 | 花蓮市國聯二路153號 | |
| 服務地區：卓蘭、豐原、后里、石岡、東勢、和平、新社、潭子、神岡 | 台中 | 宜蘭 | 宜蘭市東港路二段248號 | |
| 台中市南屯區大墩路280號 | | 金門 | 金門縣金城鎮伯玉路一段80巷9號 | |
| 服務地區：中區、東區、南區、西區、北區、北屯、西屯、南屯、太平、大里、霧峰、烏日、大雅 | | | | |

★注意事項★

服務站因遷移而變更地址或電話號碼時，恕不另行通知。請於每次要求服務時，先確認是否為敝公司直屬服務站。若有收取費用時，請索取敝公司服務站發票。

顧客商談服務專線

(市話)0800-098800/(手機)02-412-8222

Panasonic 顧客服務首頁

365天24小時"快速"與"安心"的受理服務



Panasonic Taiwan (家電)



粉絲團按讚 掌握最新商品訊息及優惠!

CLUB Panasonic 會員俱樂部

免費加入會員 享專屬好康及免費體驗課程



台灣松下電器股份有限公司 出品
台灣松下銷售股份有限公司 銷售

新北市中和區員山路 579 號

電話：(02)22235121

© Panasonic Taiwan Co., Ltd. 2017

W1017-50221

Printed in Taiwan

W9901-12E05